

BRUKSANVISNING 2010

990 Adventure EU

990 Adventure AUS/UK

990 Adventure R EU

990 Adventure R AUS/UK

990 Adventure R FR

Art.nr 3211514sv



KTM

Vi gratulerar dig till ditt köp av en KTM motorcykel. Du äger nu en modern, sportig motorcykel som du kommer ha mycket glädje av om du tar hand om den och sköter den på rätt sätt.

Vi önskar dig mycket nöje med den när du kör!

Notera ditt fordons serienummer.

Chassinummer (☛ s 16)	Återförsäljarens stämpel
Motornummer (☛ s 17)	
Nyckelnummer (☛ s 17)	

Vid tryck motsvarade bruksanvisningen seriens senaste version. Små avvikelser p.g.a. vidareutveckling av motorcyklarnas konstruktion kan ej helt uteslutas.

Samtliga uppgifter är ej bindande. KTM-Sportmotorcycle AG förbehåller sig framför allt rätten att ändra och/eller stryka teknisk information, priser, färger, former, material, service, konstruktioner, utrustning och dyl utan ersättning eller förvarning, samt att anpassa dessa till lokala företeelser och ställa in tillverkningen av en viss modell utan förvarning. KTM ansvarar ej för leveransmöjligheter, avvikelser från bilder och beskrivningar eller för tryckfel och andra fel. De avbildade modellerna innehåller delvis speciell utrustning som ej ingår i standardleveransen.

© 2009 by KTM-Sportmotorcycle AG, Mattighofen Österrike

Alla rättigheter förbehålles

Eftertryck av bruksanvisningen eller dess delar endast med skriftligt tillstånd av upphovspersonen.



REG.NO. 12 100 6061

ISO 9001(12 100 6061)



















KTM använder kvalitetsstyrningsrutiner enligt kvalitetsstandarden ISO 9001 för att uppnå högsta möjliga produktkvalitet.

Utfärdat av: TÜV Management Service

KTM-Sportmotorcycle AG
5230 Mattighofen, Österrike

FRAMSTÄLLNINGSMEDEL	7	Kombinationsinstrument - hastighetsmätare	28
VIKTIG UPPLYSNING	8	Ställa in kilometer/engelsk mil	28
FORDONSBILD	12	Kombinationsinstrument - klocka	29
Fordonbild, sett framifrån, vänster sida (översikt)	12	Ställa in klockan	29
Fordonbild, sett bakifrån, höger sida (översikt)	14	Kombinationsinstrument - visningsläge ODO	30
SERIENUMRENS POSITION	16	Kombinationsinstrument - ställa in/återställa visningsläge TRIP 1	30
Chassinummer	16	Kombinationsinstrument - ställ in/återställ visningsläge TRIP 2	31
Typskylt	16	Kombinationsinstrument - visningsläge TRIP F	32
Nyckelnummer	17	Kombinationsinstrument - visningsläge omgivningstemperatur	32
Motornummer	17	Ställa in temperaturenhet	32
Gaffelns artikelnummer	18	Kombiinstrument - varning för vägghalka	33
Fjäderbenets artikelnummer	18	Kombinationsinstrument - temperaturmätare för kylvätskan	34
MANÖVERANORDNINGAR	19	Uttag för elektriska tillbehör	34
Kopplingshandtag	19	Varningsblikerknapp/varningsblinkers	35
Bromshandtag	19	Öppna tanklocken	35
Ljusomkopplare	20	Stänga tanklocken	36
Knapp för ljustuta	20	Sadellås	37
Blinkersomkopplare	21	Låsa upp förvaringsfacket	37
Signalhornsknapp	21	Låsa förvaringsfacket	38
Tändnings-/styrlås	22	Öppna förvaringsfacket	38
Startspärr	23	Stänga förvaringsfacket	39
Nödavstängningsknapp	23	Handtag	39
Elstartknapp	24	Pakethållarplatta	40
Kombinationsinstrument	24	Bränslekrantar	40
Kombinationsinstrument - funktionsknappar	25	Fotbromspedal	41
Kombinationsinstrument - varvtalsmätare	25		
Kombinationsinstrument - kontrollampor	26		
Kombinationsinstrument - display	27		

Växelspak	41	Kompressionsdämpning fjäderben	72
Sidostöd	42	Ställa in fjäderbenets kompressionsdämpning, låg hastighet	72
Mittenstöd	43	Ställa in fjäderbenets kompressionsdämpning, hög hastighet	74
Passagerarfotpinne.....	43	Ställa in fjäderbenets returdämpning	75
Verktyg som följer med fordonet.....	44	Ställa in fjäderbenets fjäderförspänning	76
TIPS OCH UPPLYSNINGAR INFÖR IDRIFTTAGANDE	45	Avlufta gaffelbenen	77
Anvisningar för det första idrifttagandet	45	Rengöra gaffelbenens dammtätningar	78
Köra in motorn	46	Kontrollera styrhuvudets lagerspel	79
Lasta fordonet	47	Kontrollera kedjans nedsmutsning.....	80
KÖRANVISNING	49	Rengöra kedjan	80
Kontroller före varje idrifttagande.....	49	Kontrollera kedjespänningen	81
Starta motorcykeln	50	Ställa in kedjespänningen.....	82
Börja köra	52	Kontrollera kedja, bakdrev och framdrev	84
Växla, köra	52	ABS / låsningsfritt bromssystem (990 Adventure)	87
Inbromsning	56	Kontrollera bromsskivorna	88
Stanna, parkera	58	Kontrollera bromshandtagets spel	89
Fylla på bränsle	60	Ställa in bromshandtagets spel.....	90
SERVICESCHEMA	63	Kontrollera bromsvätskenivån i frambromsen	90
Serviceschema	63	Fylla på frambromsens bromsvätska 	91
UNDERHÅLL AV CHASSI OCH MOTOR	66	Kontrollera frambromsens bromsbelägg.....	93
Palla upp fordonet på mittenstödet	66	Kontrollera fotbromspedalens spel	93
Släppa ned fordonet från mittenstödet.....	66	Kontrollera bromsvätskenivån i bakbromsen.....	94
Ta bort sadeln	67	Fylla på bakbromsens bromsvätska 	95
Montera sadeln	68	Kontrollera bakbromsens bromsbelägg	97
Gaffel/fjäderben	68	Demontera framhjulet 	98
Ställa in gaffelns kompressionsdämpning	69	Montera framhjulet 	100
Ställa in gaffelns returdämpning	70		
Ställa in gaffelns fjäderförspänning.....	71		

Demontera bakhjulet 	102	Aktivera/avaktivera tändningsnyckeln.....	132
Montera bakhjulet 	103	Ta av förvaringsfacket och häng det åt sidan 	136
Kontrollera bakhjulsnavets gummidämpare 	105	Montera förvaringsfacket 	137
Kontrollera däckens skick	106	Demontera vänster bränsletank 	137
Kontrollera lufttrycket i däcken.....	108	Montera vänster bränsletank 	139
Kontrollera ekrarnas spänning.....	109	Kylsystem	140
Demontera underredsskyddet 	110	Kontrollera kylvätskenivån i expansionskärlet.....	141
Montera underredsskyddet 	110	Kontrollera frostskyddet och kylvätskenivån.....	143
Demontera batteriet 	111	Tappa av kylvätskan 	146
Montera batteriet 	112	Fylla på/avlufva kylsystemet 	147
Ladda batteriet 	113	Demontera kylargallret.....	150
Demontera höger underredsskydd	116	Montera kylargaller	151
Montera höger underredsskydd.....	116	Ställa in kopplingshandtagets utgångsläge	151
Byta huvudsäkring	117	Kontrollera/åtgärda hydraulkopplingens vätskenivå	152
Byta säkringar ABS (990 Adventure).....	119	Kontrollera gasvajerns spel	152
Byta säkringar i säkringslådan.....	120	Ställa in gasvajerns spel 	153
Demontera sidokåpa fram	123	Kontrollera motoroljenivån	154
Montera sidokåpa fram.....	123	Byta motorolja och oljefilter, rengöra oljesilarna 	155
Demontera strålkastarmasken och strålkastaren	124	Tappa av motorolja, göra rent oljesilar 	155
Montera strålkastarmasken och strålkastaren.....	125	Demontera oljefiltret 	158
Byta helljuslampa.....	125	Montera oljefiltret 	160
Byta halvlyslampa.....	126	Fylla på motorolja 	160
Byta lampa för positionsljuset i strålkastaren.....	127	Fylla på motorolja	161
Byta lampa för körriktningvisaren.....	128	Stickanslutning tändkurva.....	162
Byta baklyslampa.....	129	Anpassa tändkurvan till bränslekvaliteten.....	163
Byta bromslyslampa	130	BLINKKOD STARTSPÄRR	164
Kontrollera strålkastarens inställning.....	131	BLINKKOD MOTORSTYRNING	166
Ställa in strålkastarens räckvidd	132	FELSÖKNING	172

RENGÖRING	175
Rengöra motorcykeln.....	175
SKYDD INFÖR VINTERKÖRNING	177
Skydd inför vinterkörning	177
FÖRVARING	178
Förvaring.....	178
Idrifttagande efter förvaring.....	179
TEKNISK INFORMATION - MOTOR	180
Påfyllningsvolym - motorolja	181
Påfyllningsvolym - kylvätska	181
TEKNISK INFORMATION - ÅTDRAGNINGSMOMENT MOTOR	182
TEKNISK INFORMATION - CHASSI	185
Lampor.....	187
Däck.....	188
Påfyllningsvolym - bränsle	188
TEKNISK INFORMATION - GAFFEL.....	189
990 Adventure	189
990 Adventure R.....	190
TEKNISK INFORMATION - FJÄDERBEN	192
990 Adventure	192
990 Adventure R.....	193
TEKNISK INFORMATION - ÅTDRAGNINGSMOMENT CHASSI	195
BRÄNSLEN, VÄTSKOR OCH OLJOR.....	198
ÖVRIGA MEDEL	202
STANDARDER.....	204
INDEXFÖRTECKNING	205

Symboler

Nedan förklaras symbolerna som används i bruksanvisningen.



Betecknar en väntad reaktion (t ex ett arbetssteg eller en funktion).



Betecknar en oväntad reaktion (t ex ett arbetssteg eller en funktion).



Alla arbeten med den här symbolen kräver expertis och tekniskt kunnande. För din egen säkerhet, överlåt dessa arbeten till en auktoriserad KTM-verkstad! Där servas din motorcykel av skolad personal med specialverktyg på bästa sätt.



Betecknar en sidhänvisning (mer information finns att läsa på den sidan).

Format

Nedan beskrivs de typsnittsformat som används i bruksanvisningen.

Egennamn

Betecknar ett egennamn.

Namn®

Betecknar ett registrerat namn.

Varumärke™

Betecknar ett varumärke.

Avsedd användning

KTM sportmotorcyklar är designade och konstruerade för normal körning på allmänna vägar och i lätt terräng (på oasfalterade vägar). De är dock inte konstruerade för tävlingsbanor.



Info

Motorcykeln är endast godkänd för allmän vägtrafik i ett homologerat utförande.

Underhåll

För att fordonet ska fungera felfritt och för att undvika ökat slitage ska anvisningarna i bruksanvisningen angående underhåll, skötsel, trimning av motor och chassi beaktas. Dålig anpassning av chassit kan leda till skador och brott på chassits komponenter.

Extremt tuffa förhållanden som t ex mycket leriga och våta vägar kan leda till att vissa komponenter som drivsystemet eller bromsarna slits mer än normalt. Detta innebär att underhållsarbete eller utbyte av slitdetaljer ibland måste göras före angiven underhållsintervall i serviceschemat.

Det är viktigt att de föreskrivna inkörningstiderna samt tillsyns- och underhållsintervaller iakttas. Detta förlänger din motorcykels livslängd.

Garanti

Arbetena i serviceschemat ska utföras på en auktoriserad KTM-verkstad och kvitteras i servicehäftet eftersom varje garanti annars upphör att gälla. Skador och följskador som är förorsakade av manipulation och/eller ombyggnad av fordonet täcks inte av garantin.

Drivmedel

Använd endast bränslen och smörjmedel som anges i bruksanvisningen eller drivmedel enligt specifikation.

Reservdelar, tillbehör

För din egen säkerhets skull: Använd alltid sådana reservdelar och tillbehör som har godkänts eller rekommenderas av KTM. Låt en auktoriserad KTM-verkstad montera reservdelar och tillbehör. KTM ansvarar inte för andra produkter eller för skador som uppstår p g a att andra produkter används.

Vissa reservdelar och tillbehör står angivna inom parentes vid respektive beskrivning. Kontakta din KTM-återförsäljare för mer information.

De aktuella **KTM PowerParts** för ditt fordon hittar du på KTM:s webbsida.
Internationell KTM-webbsida: <http://www.ktm.com>

Arbetsregler

Vissa arbeten kräver specialverktyg. Dessa följer inte med fordonet, men kan beställas med hjälp av de nummer som står inom parantes. Till exempel: ventilfjäderlyftare (59029019000)

Vid montering ska ej återanvändbara detaljer (t ex självlåsande skruvar och muttrar, tätningar, tätningsringar, O-ringar, splintar, låsbrickor) ersättas med nya.

Om skruvsäkringsmedel (t ex **Loctite**®) används i ett skruvförband ska dess tillverkarens anvisningar iakttas.

Sådana detaljer som ska återanvändas efter isärtagningen ska rengöras och kontrolleras med avseende på skador eller slitage. Skadade eller slitna detaljer ska ersättas med nya.

Efter reparations- resp underhållsarbetena ska fordonets trafiksäkerhet säkerställas.

Transport

Observera

Risk för skador Det parkerade fordonet kan rulla bort eller ramla omkull.

- Parkera alltid fordonet på fast och slät mark.

Observera

Brandrisk Vissa fordonsdelar blir mycket varma när fordonet är i drift.

- Parkera inte fordonet i närheten av lätt brännbara eller antändliga ämnen. Lägg inte några föremål över det driftsvarma fordonet. Vänta alltid tills fordonet har svalnat.

-
- Stäng av motorn och dra ut tändningsnyckeln.
 - Säkra motorcykeln med spännband eller andra lämpliga fästordningar så att den inte kan ramla omkull eller rulla bort.

Miljö

Mc-sporten är underbar och vi önskar förstås att du kan njuta av den i fulla drag. Ändå kan den leda till problem för miljön samt orsaka konflikter med andra personer. Men genom ansvarsfullt bruk av motorcykeln kan man förhindra att dessa problem och konflikter uppstår. För att säkerställa motorcykelsportens framtid ska man alltid förvissa sig om att man använder motorcykeln enligt gällande bestämmelser, visa miljömedvetande och respektera andra människors rättigheter.

Hänvisningar/varningar

Beakta alltid hänvisningar/varningar.



Info

På fordonet finns olika hänvisnings-/varnings skyltar. Ta inte bort några hänvisnings-/varnings skyltar. Om skyltarna saknas kan du eller andra personer inte uppfatta farliga situationer och risk för skador föreligger.

Risknivåer



Fara

Kännetecknar en risk som direkt eller med säkerhet leder till dödsfall eller svåra, kvarstående skador om inte lämpliga åtgärder vidtas.



Varning

Kännetecknar en risk som sannolikt leder till dödsfall eller svåra skador om inte lämpliga åtgärder vidtas.



Försiktigt

Kännetecknar en risk som kan leda till lätta skador om inte lämpliga åtgärder vidtas.

Observera

Kännetecknar en risk som leder till avsevärda maskin- och materialskador om inte lämpliga åtgärder vidtas.



Varning

Kännetecknar en risk som kan leda till miljöskador om inte lämpliga åtgärder vidtas.

Bruksanvisning

- Denna bruksanvisning ska läsas noggrant och fullständigt innan den första turen med motorcykeln görs. Den innehåller mycket information och många tips för en enklare körning och hantering av motorcykeln. Endast genom att läsa bruksanvisningen vet du hur du bäst kan trimma motorcykeln efter dina behov och hur du kan skydda dig mot skador. Dessutom innehåller bruksanvisningen viktig information om motorcykelns underhåll.
- Bruksanvisningen är en viktig del av motorcykeln och måste överlämnas till den nya ägaren när motorcykeln säljs.

Fordonsbild, sett framifrån, vänster sida (översikt)



1	Kopplingshandtag
2	Sadel
3	Sadellås
4	Pakethållarplatta
5	Handtag
6	Bromsok fram
7	Underredsskydd
8	Sidostöd
9	Växelspak
10	Fotpinne
11	Mittenstöd
12	Passagerarfotpinne

Fordonsbild, sett bakifrån, höger sida (översikt)

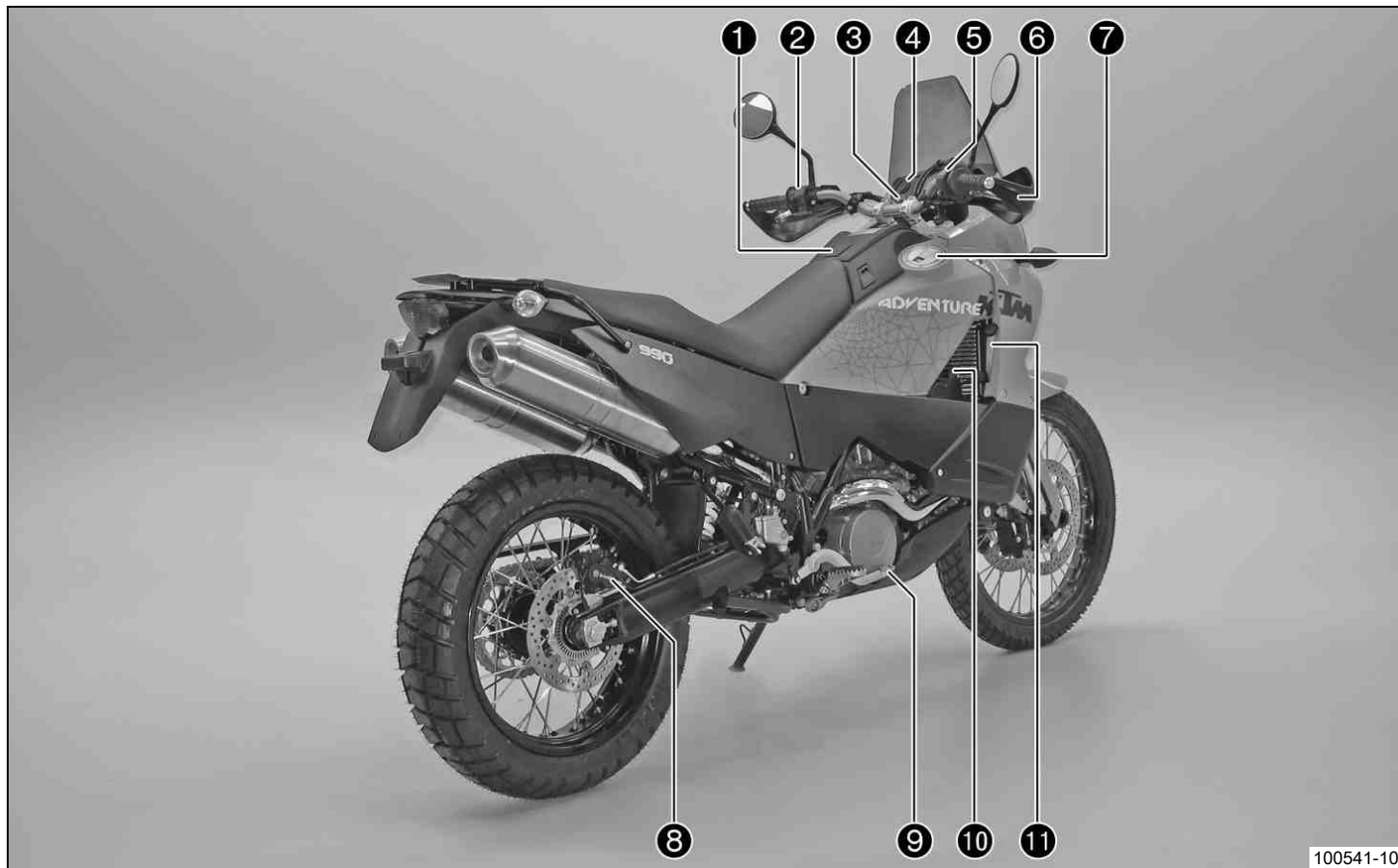

1	Förvaringsfack
2	Ljusomkopplare, blinkersomkopplare, signalhornsknapp, knapp för ljusstutan
3	Knapp för varningsblinkers
4	Uttag för tillbehör
5	Nödavstängningsknapp, elstartknapp
6	Bromshandtag
7	Tanklock
8	Bromsok bak
9	Fotbromspedal
10	Oljesticka
11	Expansionsbehållare kylsystem

Chassinummer

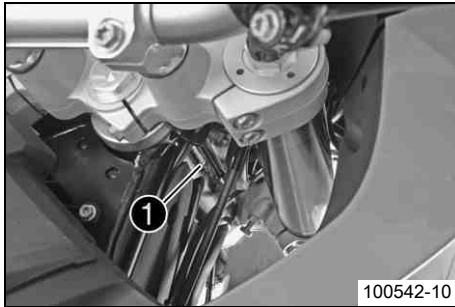

Chassinumret ❶ är instansat på styrhuvudets högra sida.
Chassinumret finns även på typskylten.

Typskylt

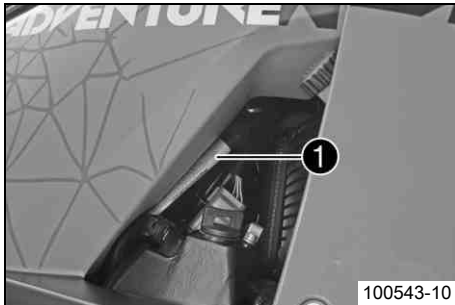

Typskylten ❶ sitter på högra ramröret vid oljetanken.

Nyckelnummer

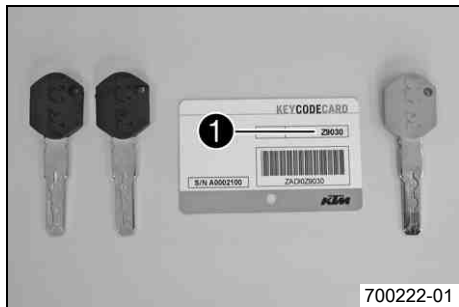

Nyckelnumret **Code number 1** anges på **KEYCODECARD**.

i Info

Du behöver nyckelnumret om du vill beställa en reservnyckel.

Förvara **KEYCODECARD** på ett säkert ställe.

Med den orange programmeringsnyckeln aktiveras och avaktiveras den svarta tändningsnyckeln. Förvara den orange programmeringsnyckeln på ett säkert ställe. Den får endast användas för inlärnings- och programmeringsändamål.

Motornummer

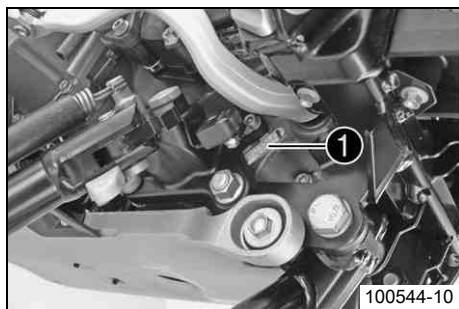

Motornumret **1** är instansat på motorns vänstra sida under framdrevet.

Gaffelns artikelnummer

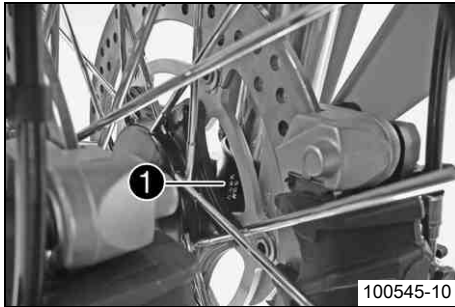

100545-10

Gaffelns artikelnummer ❶ är instansat på axelklämmans insida.

Fjäderbenets artikelnummer



100546-10

Fjäderbenets artikelnummer ❶ är instansat på fjäderbenets överdel.

Kopplingshandtag

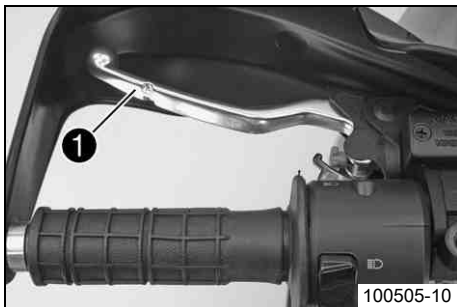

Kopplingshandtaget ❶ sitter till vänster på styret.
Kopplingen manövreras hydrauliskt och efterjusteras automatiskt.

Bromshandtag

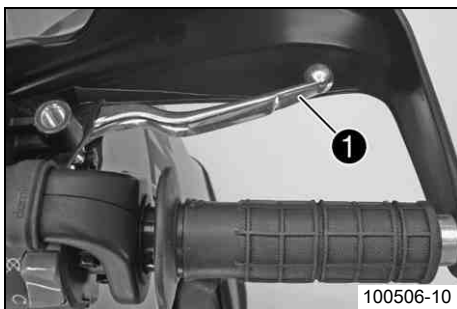

Bromshandtaget ❶ sitter till höger på styret.
Med bromshandtaget manövreras frambromsen.

Ljusomkopplare

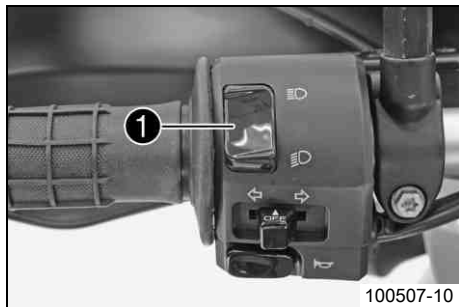

100507-10

Ljusomkopplaren ❶ sitter till vänster på styret.

Möjliga tillstånd

	Halvljus på – Ljusomkopplaren är tryckt nedåt. I detta läge är halvljus och bakljus tända.
	Helljus på – Ljusomkopplaren är tryckt uppåt. I detta läge är helljus och bakljus tända.

Knapp för ljustuta

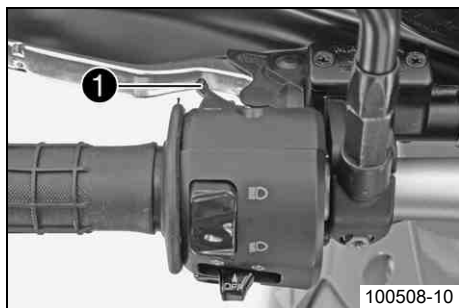

100508-10

Knappen för ljustutan ❶ sitter till vänster på styret.

Möjliga tillstånd

- Knappen för ljustutan i utgångsläge
- Knappen för ljustutan intryckt – I detta läge manövreras ljustutan (helljus).

Blinkersomkopplare



Blinkersomkopplaren ❶ sitter till vänster på styret.

Möjliga tillstånd

	Körriktningsvisaren avstängd
←	Vänster körriktningsvisare på – Blinkersomkopplaren tryckt åt vänster. Blinkersomkopplaren går tillbaka till mittläget igen efter manövreringen.
→	Höger körriktningsvisare på – Blinkersomkopplaren tryckt åt höger. Blinkersomkopplaren går tillbaka till mittläget igen efter manövreringen.

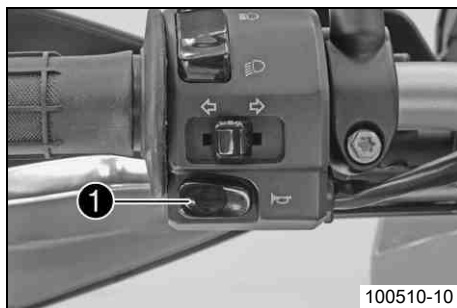

Stäng av körriktningsvisaren genom att trycka blinkersomkopplaren mot höljet.

Signalhornsknapp



Signalhornsknappen ❶ sitter till vänster på styret.

Möjliga tillstånd

- Signalhornsknapp  i utgångsläge
- Signalhornsknapp  nedtryckt – I detta läge hörs signalhornet.

Tändnings-/styrlås

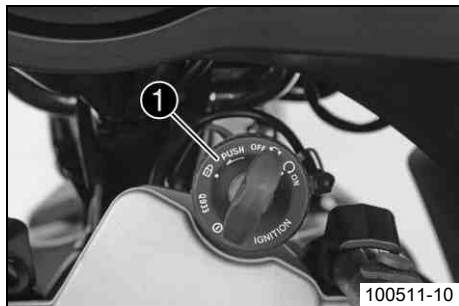

Tändnings-/styrlåset ❶ sitter framför den övre gaffelkronan.



Info

Tändningen får endast slås på med en svart tändningsnyckel. Med den orange programmeringsnyckeln aktiveras och avaktiveras den svarta tändningsnyckeln.

Möjliga tillstånd

	<p>Tändning av OFF – I detta läge är tändningsströmkretsen bruten. Den gående motorn stängs av, den avstängda motorn startas inte. Den svarta tändningsnyckeln kan dras ut.</p>
	<p>Tändning på ON – I detta läge är tändningsströmkretsen sluten och motorn kan startas.</p>
	<p>Styrningen är blockerad – I detta läge är tändningströmkretsen bruten och styrningen blockerad. Den svarta tändningsnyckeln kan dras ut.</p>

Startspärr

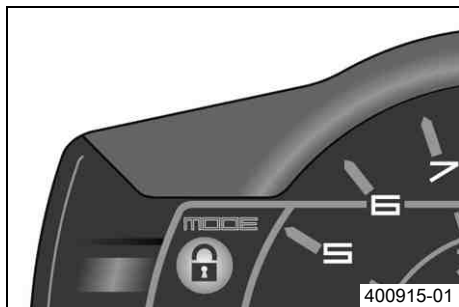

Den elektroniska startspärren skyddar fordonet mot obehörig användning. När man drar ut tändningsnyckeln aktiveras startspärren automatiskt och motorelektroniken spärras.

Efter en minut börjar den röda varningslampan  blinka med 15 sekunders intervall.

Den röda varningslampan kan även blinka för att indikera fel.

Info

Tändningsnyckeln har elektroniska komponenter. Sätt aldrig mer än en tändningsnyckel på samma nyckelknippa. De kan störa varandra, vilket kan leda till problem.

Om man tappar en svart tändningsnyckel måste den avaktiveras för att skydda fordonet mot obehörig användning.

Den andra svarta tändningsnyckeln är aktiverad vid leveransen.



Ytterligare två reservtändningsnycklar (nyckelnummer på **KEYCODECARD**) kan beställas hos auktoriserade KTM-verkstäder. Nycklarna måste aktiveras innan de kan användas.

Nödavstängningsknapp



Nödavstängningsknappen  sitter till höger på styret.

Möjliga tillstånd

	Nödavstängningsknapp av – I detta läge är tändningsströmkretsen bruten. Den gående motorn stängs av, motorn kan inte startas.
	Nödavstängningsknapp på – Detta läge behövs för körningen, tändningsströmkretsen är sluten.

Elstartknapp

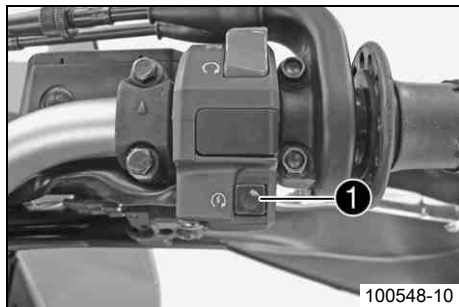

Elstartknappen ❶ sitter till höger på styret.

Möjliga tillstånd

- Elstartknappen ❸ i utgångsläget
- Elstartknappen ❸ nedtryckt – I detta läge manövreras elstartmotorn.

Kombinationsinstrument

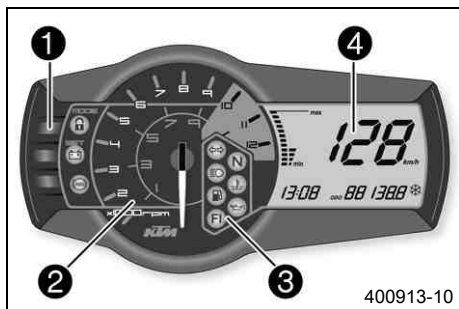

Kombinationsinstrumentet sitter framför styret.

Kombinationsinstrumentet är uppdelat i 4 funktionsområden.

- ❶ Funktionsknappar
- ❷ Varvtalsmätare
- ❸ Kontrollampor
- ❹ Display

Kombinationsinstrument - funktionsknappar

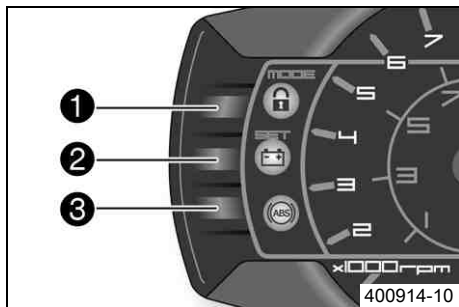

Med **MODE 1** kan man skifta visningsläge.

Möjliga visningslägen är körd vägsträcka (**ODO**), tripmaster 1 (**TRIP 1**), tripmaster 2 (**TRIP 2**) och omgivningstemperatur.

Med **SET 2** återställs funktionen tripmaster 1 (**TRIP 1**) och tripmaster 2 (**TRIP 2**) till 0.0.

(990 Adventure)

Med knappen **3** kan man stänga av ABS.

(990 Adventure R)

Knapp **3** har ingen funktion.

Kombinationsinstrument - varvtalsmätare

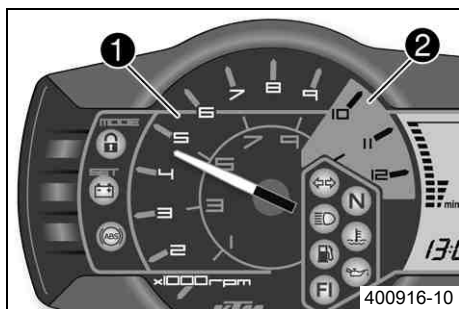

Varvtalsmätaren **1** visar motorns varvtal i varv per minut.

Den röda markeringen **2** visar inom vilket område motorns varvtal är för högt.

Kombinationsinstrument - kontrolllampor



Kontrolllamporna ger extra information om motorcykelns status.

Möjliga tillstånd

	Kontrolllampan för körriktningssystemet blinkar med grönt ljus i en blinkningsrytm – Körriktningssystemet är påslaget.
	Kontrolllampan för tomgång lyser med grönt ljus – Växellådan ligger i friläge.
	Kontrolllampan för helljus lyser med blått ljus – Helljuset är tänt.
	Temperaturvarningslampan lyser med rött ljus – Kylvätskan har nått ett kritiskt värde.
	Bränslevarningslampan lyser med orangefärgat ljus – Bränslenivån har nått reservmärket. Displayen kopplas om till TRIP F .
	Oljekontrolllampan lyser med rött ljus – Oljetrycket är för lågt.
	FI varningslampan (MIL) lyser/blinkar med orangefärgat ljus – OBD:n har identifierat ett emissions- och säkerhetsrelaterat fel.
	Kontrolllampan för startspärr lyser/blinkar med rött ljus – Status- eller felmeddelande för startspärren/larmet.
	Batterivarningslampan lyser med rött ljus – För låg spänning i elsystemet.

(990 Adventure)



ABS-varningslampan lyser/blinkar med rött ljus – Status- eller felmeddelande för ABS (låsningfritt bromssystem).

Kombinationsinstrument - display



När tändningen slås på tänds alla displaysegment under en sekund för ett funktionstest.

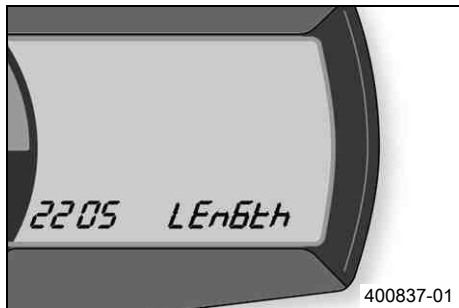

LEnGth

Efter funktionstestet av displayen visas hjulomkretsen **LEnGth** under en sekund.



Info

2205 motsvarar omkretsen för 21"-framhjulet med seriedäck.

Därefter skiftar displayen till det senaste aktiva visningsläget.

Kombinationsinstrument - hastighetsmätare

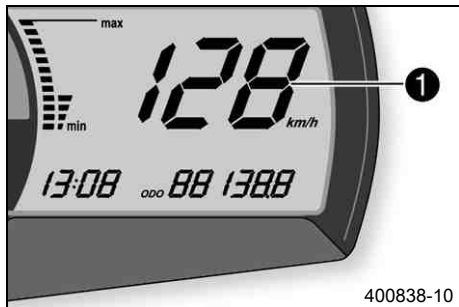

Hastigheten ❶ visas som kilometer i timmen (km/h) eller engelska mil i timmen (mph).

Ställa in kilometer/engelsk mil

i Info

När man byter enhet raderas inte värdet **ODO** utan det räknas om till den nya enheten.
Genomför nationella inställningar.

Krav

Motorcykeln står.

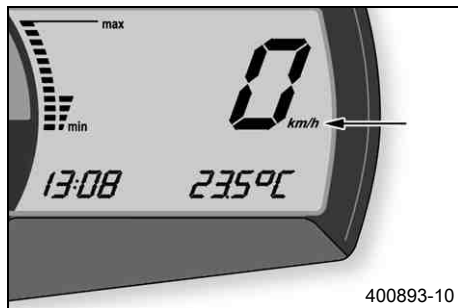

- Slå på tändningen genom att vrida den svarta tändningsnyckeln till läget **ON** .
- Tryck på **MODE** flera gånger tills visningsläget **ODO** har aktiverats.
- Håll **MODE** intryckt tills visningsläget ändras från **km/h** till **mph** eller från **mph** till **km/h**.

Kombinationsinstrument - klocka



Klockan visas vid  på displayen.



Info

Klockan måste ställas in om batteriet har varit bortkopplat eller om säkringen har varit urmonterad.

Ställa in klockan

Krav

Motorcykeln står.

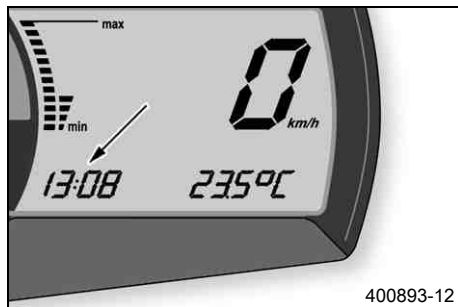

- Slå på tändningen genom att vrida den svarta tändningsnyckeln till läget **ON** .
- Tryck på **MODE** flera gånger tills visningsläget **ODO** har aktiverats.
- Håll **MODE** och **SET** intryckta samtidigt.
 - ✓ Klockan börjar blinka.
- Ställ in timmarna med **MODE**.
- Ställ in minuterna med **SET**.
- Håll **MODE** och **SET** intryckta samtidigt.
 - ✓ Klockan har ställts.

Kombinationsinstrument - visningsläge ODO

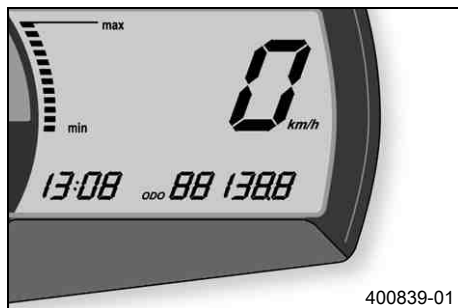

I visningsläget **ODO** visas den körda vägsträckan i kilometer eller engelska mil.



Info

Detta värde bibehålls även när batteriet lossas och/eller när en säkring går sönder.

Kombinationsinstrument - ställa in/återställa visningsläge TRIP 1



Info

Mätaren för körd dagssträcka **TRIP 1** går alltid och räknar till **999.9**.

Mätaren för körd dagssträcka kan användas för att mäta sträckan under en åktur eller avståndet mellan två mackstopp. Om värdet **999.9** överskrids börjar mätaren om på **0.0**.

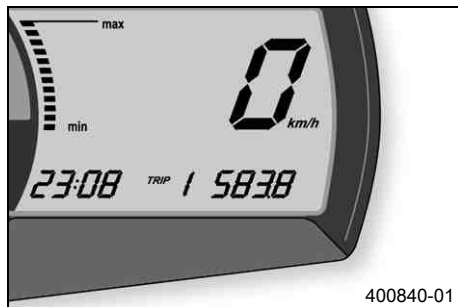

- Slå på tändningen genom att vrida den svarta tändningsnyckeln till läget **ON** .
 - Tryck på **MODE** flera gånger tills visningsläget **TRIP 1** har aktiverats.
 - Håll **SET** intryckt.
- ✓ Visningsläget **TRIP 1** står på **0.0**.

Kombinationsinstrument - ställ in/återställ visningsläge TRIP 2

Info

Mätaren för körd dagssträcka **TRIP 2** går alltid och räknar till **999.9**.

Mätaren för körd dagssträcka kan användas för att mäta sträckan under en åktur eller avståndet mellan två mackstopp. Om värdet **999.9** överskrids börjar mätaren om på **0.0**.

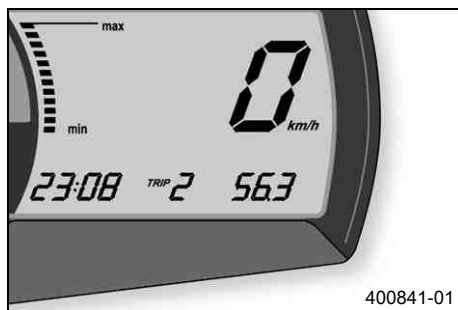

- Slå på tändningen genom att vrida den svarta tändningsnyckeln till läget **ON** .
 - Tryck på **MODE** flera gånger tills visningsläget **TRIP 2** har aktiverats.
 - Håll **SET** intryckt.
- ✓ Visningsläget **TRIP 2** står på **0.0**.

Kombinationsinstrument - visningsläge TRIP F

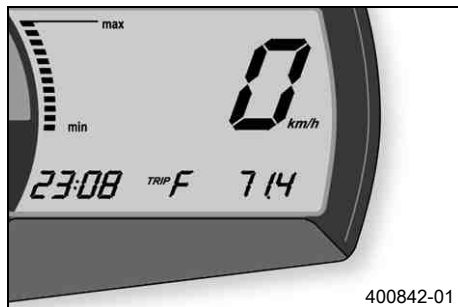

När bränslenivån når reservmärket skiftar visningsläget automatiskt till **TRIP F** och börjar att räkna från **0.0** oberoende av vilket visningsläge som var aktiverat innan.



Info

Samtidigt som **TRIP F** visas tänds bränslevarningslampan.

Kombinationsinstrument - visningsläge omgivningstemperatur

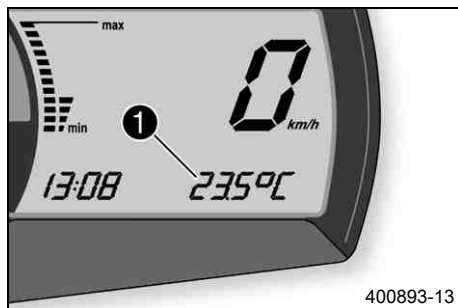

Omgivningstemperaturen **1** visas i °C resp. °F.

Ställa in temperaturenhet

Krav
Motorcykeln står.

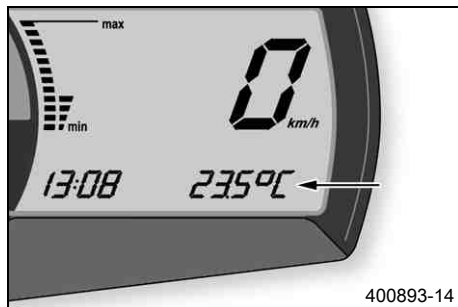

- Slå på tändningen genom att vrida den svarta tändningsnyckeln till läget **ON** .
- Tryck på knappen **MODE** tills omgivningstemperaturen är aktiv.
- Håll **MODE** intryckt tills visningsläget ändras från °C till °F eller från °F till °C.

Kombiinstrument - varning för vägghalka

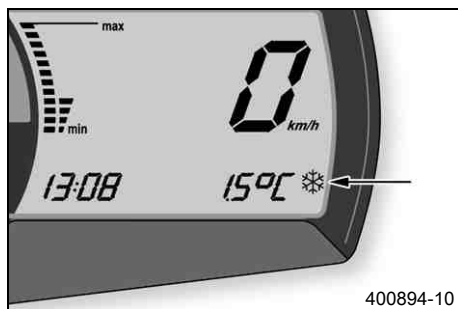

När issymbolen ❄ visas är risken för vägghalka större.

Issymbolen ❄ visas på displayen när omgivningstemperaturen har sjunkit under det angivna värdet.

Temperatur	3 °C
------------	------

Issymbolen ❄ försvinner från displayen när omgivningstemperaturen har stigit över det angivna värdet igen.

Temperatur	4 °C
------------	------

Kombinationsinstrument - temperaturmätare för kylvätskan

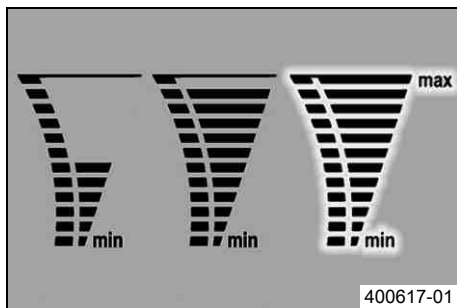

400617-01

Temperaturmätaren på displayen har tolv liggande staplar. Ju fler staplar som lyser desto varmare är kylvätskan. När den översta stapeln tänds börjar alla staplar att blinka och temperaturvarningslampan tänds.

Möjliga tillstånd

- Motorn är kall – Upp till fem staplar lyser.
- Motorn är driftsvarm – Sex till elva staplar lyser.
- Motorn är het – Alla tolv staplarna blinkar.

Uttag för elektriska tillbehör

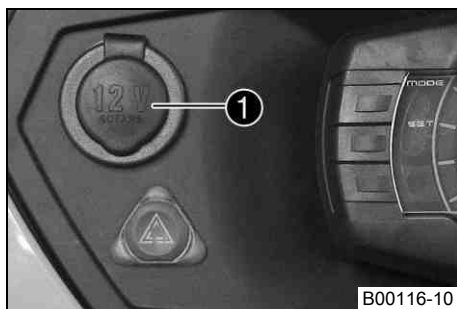

B00116-10

Uttaget ❶ för elektriska tillbehör sitter till vänster bredvid kombinationsinstrumentet. Det är anslutet till batteriet utan några extra brytare.

Uttag för elektriska tillbehör

Spänning	12 V
Max. strömförbrukning	10 A

Varningsblyckerknapp/varningsblyckers

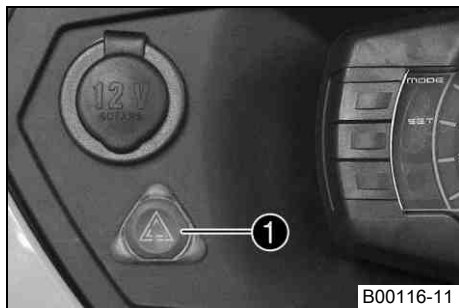

B00116-11

Varningsblyckerknappen ❶ sitter till vänster bredvid kombinationsinstrumentet. Varningsblyckers används för att indikera nödsituationer.

Info

Varningsblyckers kan aktiveras och avaktiveras med påslagen tändning eller senast 30 sekunder efter att tändningen slagits av.

Aktivera inte varningsblyckers längre än absolut nödvändigt, annars laddas batteriet ur.

Möjliga tillstånd

	Varningsblyckers från
	Varningsblyckers till – Alla fyra körriktningvisarna, varningsblyckerknappen och den gröna blyckerkontrolllampan i kombinationsinstrumentet blycker.

Öppna tanklocken

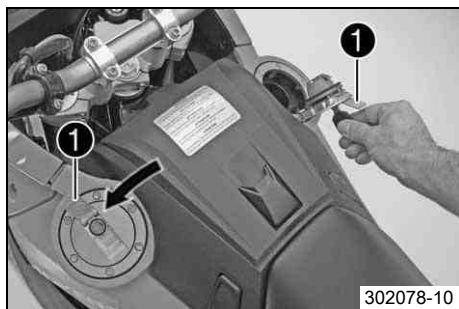

302078-10

- Fäll upp skyddet ❶ på tanklocket och stick in tändningsnyckeln i låset.

Observera

Risk för materiella skador Tändningsnyckeln går av.

- Tryck på tanklocket för att avlasta tändningsnyckeln. Om tändningsnyckeln är skadad måste den bytas ut.
- Vrid tändningsnyckeln medsols 90°.
- Fäll upp tanklocket, dra ut tändningsnyckeln och öppna det andra tanklocket.

- Dra ut tändningsnyckeln.



Info

Motorcykeln har två bränsletankar och två påfyllningsstutsar. Bränsletankarna är sammankopplade med en ledning för nivåutjämning. Tanklocken har ett ventilationssystem.

Stänga tanklocken



Varning

Brandfara Bränslet är lättantändligt, giftigt och hälsovådligt.

- Kontrollera att tanklocket är ordentligt låst när du har stängt det. Byt kläder som kommit i kontakt med bränslet. Tvätta genast av hudområden med tvål och vatten.
-
- Tryck igen tanklocken tills de går i lås.
 - Stäng igen skydden.

Sadellås

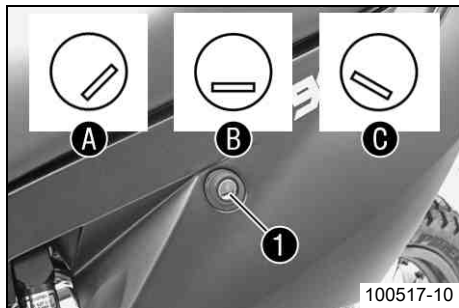

Sadellåset **1** sitter i vänster sidokåpa under sadeln.
Med sadellåset låser man sadeln och låser och låser upp förvaringsfacket.

Möjliga tillstånd

- **A** Förvaringsfacket är låst
- **B** Förvaringsfacket är upplåst
- **C** Sadeln är upplåst

Sadellåset kan låsas med tändningsnyckeln.

Låsa upp förvaringsfacket

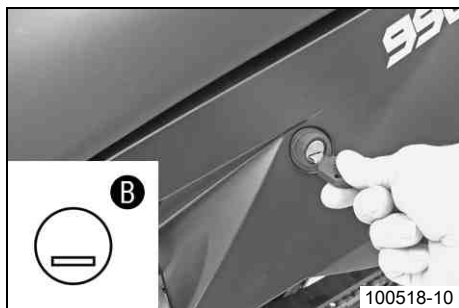

- Stick in tändningsnyckeln i sadellåset.
- Vrid tändningsnyckeln till läge **B**.
- Dra ut tändningsnyckeln.

Låsa förvaringsfacket

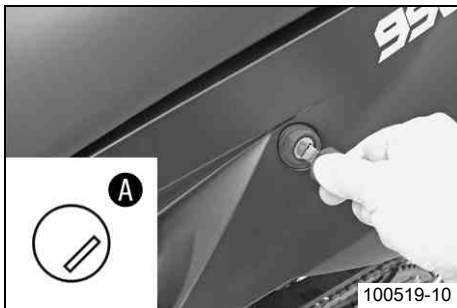

- Stick in tändningsnyckeln i sadellåset.
- Vrid tändningsnyckeln till läge **A**.
- Dra ut tändningsnyckeln.

Öppna förvaringsfacket

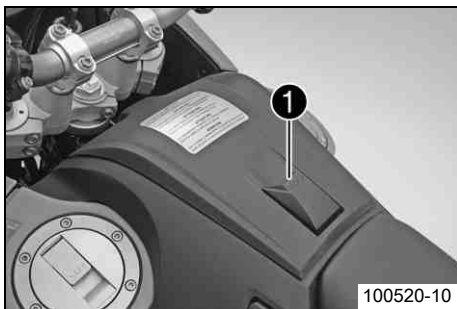

- Lås upp förvaringsfacket. (☛ s 37)
- Tryck knappen **1** in mot sadeln samtidigt som du lyfter sadeln.

i Info

Förvaringsfacket kan endast öppnas om det först har låsts upp med sadellåset.

Stänga förvaringsfacket



- Tryck ned locket baktill tills det hörs att det går i lås.

i Info

Förvaringsfacket kan öppnas igen, förutsatt att det inte har låsts med sadellåset.

- Lås förvaringsfacket. (☛ s 38)

Handtag



Handtagen ❶ används när motorcykeln ska förflyttas i trånga utrymmen. En passagerare kan använda handtagen under körning.

Pakethållarplatta



Pakethållarplattan ❶ sitter bakom sadeln.

På pakethållarplattan kan man sätta fast bottenplattan till ett väsksystem (tillval).

Pakethållarplattan får inte belastas med mer än max. angivna vikt.

Högsta tillåtna belastning av pakethållarplattan	8 kg
--	------



Info

Beakta väsktillverkarens uppgifter.

Bränslekranar

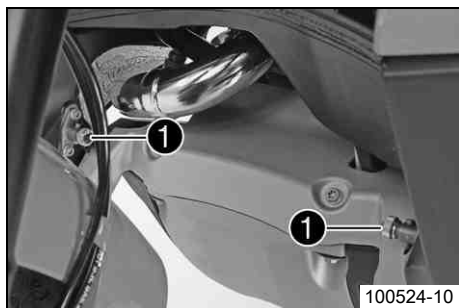

På varje bränsletank sitter det en bränslekran ❶.



Info

Bränslekranarna måste alltid vara öppna under drift.

Bränslekranarna stängs endast när bränsletanken tas bort.

Möjliga tillstånd

- Bränslekranarna stängda – De räfflade skruvarna har vridits medsols till stoppläget. Nivån kan inte utjämnas och bränslet kan inte rinna från bränsletanken.
- Bränslekranarna är öppna – De räfflade skruvarna har vridits motsols till stoppläget. Nivån kan utjämnas och bränslet kan rinna från bränsletanken.

Fotbromspedal



Fotbromspedalen ❶ sitter framför den högra fotpinnen.
Med fotbromspedalen manövreras bakbromsen.

Växelspak



Växelspaken ❶ är monterad till vänster på motorn.

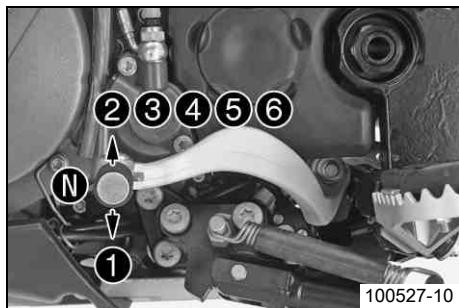

De olika växlarnas lägen framgår av bilden.
Neutral- eller friläget är mellan 1:ans och 2:ans växel.

Sidostöd

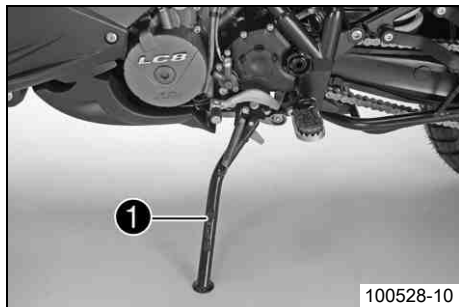

Sidostödet ❶ är sammankopplat med säkerhetsstartsystemet, beakta köranvisningarna.

Möjliga tillstånd

- Sidostödet nedfällt – Fordonet kan ställas på sidostödet. Säkerhetsstartsystemet är aktivt.
- Sidostödet infällt – Detta läge måste alltid användas under körning. Säkerhetsstartsystemet är inte aktivt.

Mittenstöd

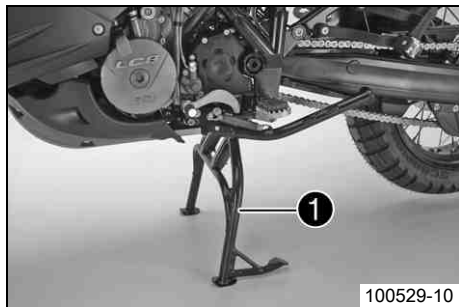

Förutom sidostödet har fordonet även ett mittenstöd ❶.

Passagerarfotpinne



Passagerarfotpinnarna är in- och utfällbara.

Möjliga tillstånd

- Passagerarfotpinnarna är infällda – För körning utan passagerare.
- Passagerarfotpinnarna är utfällda – För körning med passagerare.

Verktyg som följer med fordonet

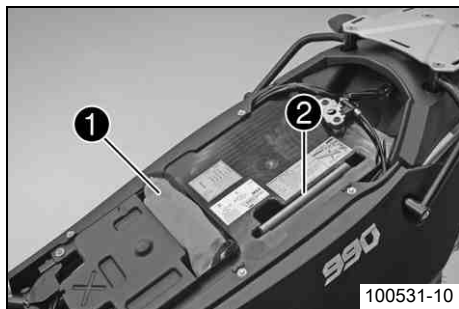

I förvaringsfacket under sadeln finns fordonets verktyg ①.
Förlängningen ② kan sättas på vissa nycklar i verktygssatsen.

Anvisningar för det första idrifttagandet



Fara

Risk för olyckshändelser Risk på grund av nedsatt körförmåga.

- Kör inte fordonet om du har försämrad körförmåga eller när du har druckit alkohol och/eller intagit läkemedel eller narkotika.



Varning

Risk för kroppsskador Att köra utan eller med bristfällig skyddsutrustning innebär en förhöjd säkerhetsrisk.

- Kör inte utan skyddsutrustning (hjälm, kängor, handskar, byxor och jacka med skydd). Se till att skyddsutrustningen alltid är i felfritt skick och uppfyller kraven i gällande bestämmelser.



Varning

Risk för omkullkörning Nedsättning av köregenskaperna p g a olika mönster på fram- och bakhjulets däck.

- Framhjul och bakhjul ska alltid ha däck med likartat mönster. Om däck med olika mönster används kan fordonet bli svårt att kontrollera.



Varning

Risk för olyckshändelser Ej kontrollerbara köregenskaper om hjul/däck används som inte frigivits eller rekommenderats.

- Använd endast hjul/däck som frigivits och rekommenderats av KTM enligt angiven hastighetsindex.



Varning

Risk för olyckshändelser Minskat väggrepp när däcken är nya.

- Nya däck har en slät slitbana och därför inget komplett väggrepp. Slitbanan måste ruggas upp de första 200 kilometrarna. Kör med måttlig hastighet i olika snedlägen. Kompletta väggrepp nås först efter "inkörningen".



Varning

Risk för olyckshändelser Bortfall av bromsverkan.

- Om fotbromspedalen inte släpps nöts bromsbeläggen ner permanent. Bakhjulsbromsen kan sluta fungera helt genom överhettning. Ta bort foten från fotbromspedalen när du inte vill bromsa fordonet.

Info

Tänk på att andra människor kan störas av överdrivet buller när du använder ditt fordon.

- Kontrollera att en auktoriserad KTM-verkstad har utfört de inspektionsarbeten som måste göras vid leveransen.
 - ✓ Leveransdokumentet och servicehäftet överlämnas till dig tillsammans med fordonet.
- Läs hela bruksanvisningen innan du gör din första åktur med motorcykeln.
- Lär känna manöveranordningarna.
- Ställ in kopplingshandtagets utgångsläge. (☞ s 151)
- Ställ in bromshandtagets spel. (☞ s 90)
- Ställ in fotbromspedalens utgångsläge. ☞
- Testa att manövrera motorcykeln på en lämplig plats innan du gör en längre åktur. Försök även att köra så långsamt som möjligt och att åka stående för att få bättre känsla för motorcykeln.
- Håll fast i styret med båda händerna när du kör och låt fötterna vila på fotpinnarna.
- Kör in motorn.

Köra in motorn

- Under inkörningstiden ska de angivna värdena för motorvarvtal och motoreffekt inte överskridas.

Specifikation

Max motorvarvtal	
Under de första: 1 000 km	6 500 1/min
Efter de första: 1 000 km	9 500 1/min

- Undvik att köra med fullt gaspådrag!

Lasta fordonet



Varning

Risk för olyckshändelser Ostabila köregenskaper.

- Överskrid aldrig fordonets maximala totalvikt eller axellaster. Totalvikten motsvarar: en driftsklar och fulltankad motorcykel, förare och passagerare med skyddskläder och hjälm, bagage.



Varning

Risk för olyckshändelser Ostabila köregenskaper om packväskan och/eller tankväskan har monterats fel.

- Montera och säkra packväskan och tankväskan enligt tillverkarens instruktioner.



Varning

Risk för olyckshändelser Ostadiga köregenskaper vid hög hastighet.

- Anpassa hastigheten till den extra vikten. Kör långsammare om din motorcykel har lastats med väskor eller annat bagage.
Max hastighet med bagage 130 km/h



Varning

Risk för olyckshändelser Packväskorna kan gå sönder.

- Om din motorcykel har påmonterade packväskor, se till att följa tillverkarens uppgifter om maximal lastvikt.



Varning

Risk för olyckshändelser Om bagaget förskjuts kan det bli svårare för andra vägtrafikanter att se dig.

- Om bakljuset täcks över kan efterföljande trafikanter inte se dig tydligt, framför allt vid mörkerkörning. Kontrollera regelbundet att bagaget sitter fast.



Varning

Risk för olyckshändelser Förändrade köregenskaper och längre bromssträcka vid tung packning.

- Anpassa hastigheten till den extra vikten.



Varning

Risk för olyckshändelser Ostadiga köregenskaper om bagaget förskjuts.

- Kontrollera regelbundet att bagaget sitter fast.



Varning

Risk för brännskador Ett hett avgassystem kan skada bagaget (brännskador).

- Fäst bagaget så att det inte kan skadas av det heta avgassystemet.

-
- Om bagage ska tas med: se till att fästa bagaget så nära fordonets mitt som möjligt och att fördela bagaget jämnt mellan framhjulet och bakhjulet.
 - Den maximala totalvikten och de maximala axellasterna får inte överskridas.

Specifikation

Maximal tillåten totalvikt	430 kg
Maximal tillåten axellast fram	200 kg
Maximal tillåten axellast bak	250 kg

Kontroller före varje idrifttagande

Info

När motorcykeln används ska den vara i tekniskt felfritt skick.
För din säkerhets skull bör du alltid kontrollera motorcykeln innan du tar den i drift.

- Kontrollera motoroljenivån. (☞ s 154)
- Kontrollera motorn med avseende på oljeförlust.
- Kontrollera bränslenivån.
- Kontrollera kedjespänningen. (☞ s 81)
- Rengör kedjan. (☞ s 80)
- Kontrollera däckens skick. (☞ s 106)
- Kontrollera lufttrycket i däcken. (☞ s 108)
- Kontrollera bromsvätskenivån i frambromsen. (☞ s 90)
- Kontrollera bromsvätskenivån i bakbromsen. (☞ s 94)
- Kontrollera frambromsens bromsbelägg. (☞ s 93)
- Kontrollera bakbromsens bromsbelägg. (☞ s 97)
- Kontrollera att bromsanläggningen fungerar korrekt.
- Kontrollera kylvätskenivån i expansionskärlet. (☞ s 141)
- Kontrollera att alla manöveranordningar är korrekt inställda och lätta att hantera.
- Kontrollera elsystemets funktion.
- Kontrollera att bagaget sitter fast korrekt.
- Sätt dig på motorcykeln och kontrollera backspegelns inställning.

Starta motorcykeln



Fara

Risk för förgiftning Motoravgaser är giftiga och kan leda till medvetslöshet och/eller dödsfall.

- När motorn går krävs en tillräckligt kraftig ventilation. Motorn får inte startas eller köras i slutna utrymmen utan lämplig utsugning.



Försiktigt

Risk för olyckshändelser Om fordonet används med urladdat batteri eller utan batteri kan elektroniska komponenter eller säkerhetsutrustning skadas.

- Använd aldrig fordonet med urladdat batteri eller utan batteri.



Observera

Motorskada Höga varvtal vid kall motor minskar motorns livslängd.

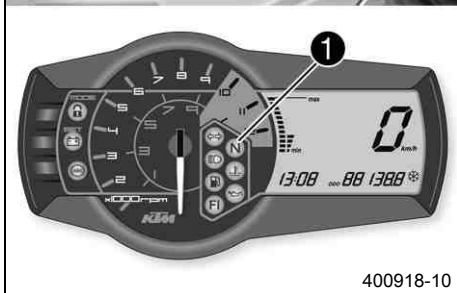

- Varmkör alltid motorn med låga varvtal.
-



400918-10

- Skjut nödavstängningsknappen till läget .
- Slå på tändningen genom att vrida den svarta tändningsnyckeln till läget **ON** .
- ✓ Efter att tändningen slagits på hörs bränslepumpen ca 2 sekunder. Samtidigt genomförs ett funktionstest av kombinationsinstrumentet.

(990 Adventure)

- ✓ ABS-varningslampan tänds och släcks igen när man börjat köra.
- Lägg i växellådans friläge.
- ✓ Den gröna lampan för tomgångskontrollen **N**  lyser.
- Tryck på elstartknappen .

Info

Tryck inte på elstartknappen förrän funktionstestet av kombinationsinstrumentet avslutats.

INGET gaspådrag vid start av motorcykeln. Om gasen dras på under starten sprutar motorstyrningen inte in något bränsle. Motorn kan inte starta.

Starta i maximalt 5 sekunder i sträck. Vänta i minst 5 sekunder innan du upprepar startförsöket.

Denna motorcykel har ett säkerhetsstartsystem. Motorn kan endast startas när växellådans friläge är ilagt eller om kopplingshandtaget har tryckts ned när en växel är ilagd. Om du lägger i en växel när sidostödet är utfällt stannar motorn.

- Ta ned motorcykeln från huvudstödet eller sidostödet.

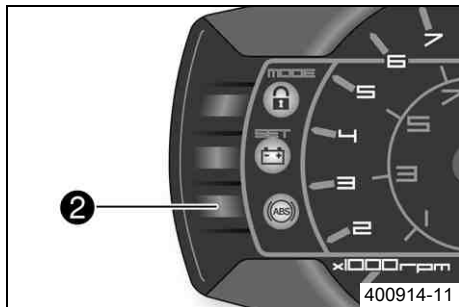

Avstängning av ABS (990 Adventure)

KTM rekommenderar att alltid ha ABS aktiverat när man kör. Det kan dock finnas kör-situationer när man inte önskar ABS.

Krav

Fordonet står still, motorn går.

- Tryck ned knappen ② i 3 - 5.

✓ ABS-varningslampan börjar blinka, ABS är avaktiverat.

Börja köra

- Dra i kopplingshandtaget, lägg in 1:ans växel, släpp kopplingshandtaget långsamt och gasa samtidigt försiktigt.

Växla, köra

⚠ Varning

Risk för olyckshändelser Vid plötsligt gasuppsläpp/nedbromsning eller gaspådrag kan föraren tappa kontrollen över fordonet.

- Undvik plötsliga gaspådrag/gasuppsläpp och stark nedbromsning, anpassa hastigheten efter förhållandena på körbanan.

⚠ Varning

Risk för olyckshändelser Nedväxling vid högt motorvarvtal kan leda till att bakhjulet blockeras.

- Växla inte ner till en lägre växel vid högt motorvarvtal. Motorn går upp för högt i varv och bakhjulet kan blockeras.

⚠ Varning

Risk för olyckshändelser Utlösning av funktionsstörningar genom felaktigt tändningsnyckelläge.

- Ändra inte tändningsnyckelns läge under körning.



Varning

Risk för olyckshändelser Distraction från trafiken genom att justeringar utförs på fordonet.

- Utför endast justeringsarbeten när fordonet står stilla.



Varning

Risk för kroppsskador En passagerare måste kunna sitta korrekt på passagerarsätet.

- Passageraren måste hålla sig fast i föraren eller hålla fast i handtagen och sätta fötterna på fotpinnarna. Beakta gällande bestämmelser angående tillåten ålder för passagerare.



Varning

Risk för olyckshändelser Risk för olyckshändelser vid riskabel körning.

- Följ trafikreglerna, kör defensivt och förutseende för att kunna upptäcka faror tidigt.



Varning

Risk för olyckshändelser Minskat väggrepp när däcken är kalla.

- Kör alltid försiktigt med måttlig hastighet de första kilometrarna tills däcken nått sin driftstemperatur och väggreppet är optimalt.



Varning

Risk för olyckshändelser Minskat väggrepp när däcken är nya.

- Nya däck har en slät slitbana och därför inget komplett väggrepp. Slitbanan måste ruggas upp de första 200 kilometrarna. Kör med måttlig hastighet i olika snedlägen. Kompletta väggrepp nås först efter "inkörningen".



Varning

Risk för olyckshändelser Ostabila köregenskaper.

- Överskrid aldrig fordonets maximala totalvikt eller axellaster. Totalvikten motsvarar: en driftsklar och fulltankad motorcykel, förare och passagerare med skyddskläder och hjälm, bagage.



Varning

Risk för olyckshändelser Ostadiga köregenskaper om bagaget förskjuts.

- Kontrollera regelbundet att bagaget sitter fast.



Varning

Risk för olyckshändelser Bristande trafiksäkerhet.

- Efter en omkullkörning ska fordonet kontrolleras på samma sätt som inför varje idrifttagande.

Observera

Motorskada Ofiltrerad insugningsluft minskar motorns livslängd.

- Kör aldrig fordonet utan luftfilter eftersom damm och smuts kan hamna i motorn och leda till ökat slitage.

Observera

Motorskada Överhettning av motorn.

- Stanna fordonet när varningslampan för kylväsketemperaturen tänds. Stäng av motorn. Låt motorn svalna och kontrollera kylväskenvån i kylaren. Fyll på kylvätska om det behövs. Om körningen fortsätts trots att varningslampan för kylväsketemperaturen lyser skadas motorn.



Info

Om ovanliga ljud hörs vid körning måste du omedelbart stanna. Stäng av motorn och kontakta en auktoriserad KTM-verkstad.

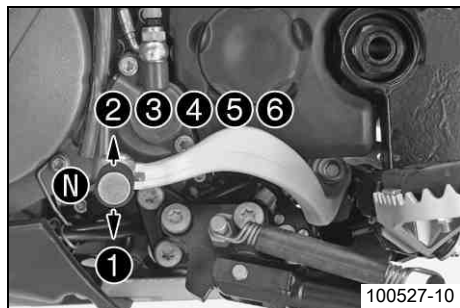

- När situationen (uppförsbacke, körsituation etc) tillåter det kan du lägga i en högre växel.
- Lätta på gashandtaget, dra samtidigt i kopplingshandtaget, lägg i nästa växel, släpp kopplingshandtaget och gasa.

i Info

Läget för de 6 växlarna för körning framåt visas på bilden. Neutral- eller friläget är mellan 1:ans och 2:ans växel. 1:ans växel är start- och bergväxeln. Driftstemperaturen har nåtts när 6 staplar lyser på temperaturmätaren.

- När högsta möjliga hastighet har uppnåtts genom fullt gaspådrag, ska gashandtaget släppas något för $\frac{3}{4}$ gaspådrag. Hastigheten sjunker knappast, medan bränsleförbrukningen minskar avsevärt.
- Gasa bara så mycket som körbanan och vädret tillåter. Växla inte i kurvor och gasa mycket försiktigt.
- För nedväxling kan man bromsa in motorcykeln och samtidigt lätta på gashandtaget.
- Dra i kopplingshandtaget och lägg i nästa lägre växel. Släpp kopplingshandtaget långsamt och gasa eller upprepa växlingen.
- Om motorn t ex stannar i en korsning, dra bara i kopplingshandtaget och tryck på elstartknappen. Växellådan behöver inte befinna sig i friläget.
- Stäng av motorn i stället för att köra resp stå längre tid på tomgång.
- Om **FI** varningslampan (**MIL**) tänds under körningen, stanna omedelbart. När växellådan befinner sig i friläget börjar **FI** varningslampan (**MIL**) blinka.

i Info

Blinkningens rytm ger en så kallad blinkkod med två siffror. Blinkkoden anger vilken komponent som har drabbats av ett fel.

- Om issymbolen ❄ visas på kombinationsinstrumentet måste man räkna med halka. Anpassa hastigheten till den ändrade vägförhållandena.

Inbromsning



Varning

Risk för olyckshändelser Minskad bromsverkan p g a våta eller smutsiga bromsar.

- Bromsa försiktigt tills de våta eller nedsmutsade bromsarna är torra resp rena.



Varning

Risk för olyckshändelser Minskad bromsverkan p g a otydlig tryckpunkt för fram- eller bakbromsen.

- Kontrollera bromssystemet, fortsätt inte att köra. (Din auktoriserade KTM-verkstad hjälper gärna till.)



Varning

Risk för olyckshändelser Bortfall av bromsverkan.

- Om fotbromspedalen inte släpps nöts bromsbeläggen ner permanent. Bakhjulsbromsen kan sluta fungera helt genom överhettning. Ta bort foten från fotbromspedalen när du inte vill bromsa fordonet.



Varning

Risk för olyckshändelser Längre bromssträcka vid ökad total vikt.

- Tänk på att bromssträckan blir längre om du har en passagerare eller bagage på motorcykeln.



Varning

Risk för olyckshändelser Fördröjd bromsverkan på vägar med vägsalt.

- Vägsalt kan lägga sig på bromsskivorna. För en få en normal bromsverkan igen måste man bromsa för att rengöra bromsskivorna.

(990 Adventure)



Varning

Risk för olyckshändelser Längre bromssträcka p g a ABS.

- Anpassa bromsningen till körsituationen och vägförhållandena.



Varning

Risk för olyckshändelser För stark inbromsning låser hjulen.

- ABS-funktionen garanteras endast om den är tillkopplad.

-
- Bromsa genom att släppa på gasen och bromsa samtidigt fram- och bakbromsen.



Info

Med ABS kan du använda hela bromskraften, både vid tvärbromsning och vid dåligt väggrepp på sandigt, regnvått eller halt underlag utan risk för att hjulen låser sig.



Varning

Risk för olyckshändelser Blockering av hjulet genom motorns bromsverkan.

- Dra i kopplingen vid nödbromsningar, tvärbromsningar och inbromsningar på halt underlag.



Varning

Risk för olyckshändelser Minskat väggrepp vid inbromsning i lutande läge eller vid inbromsning på underlag som lutar i sidled.

- Avsluta inbromsningen innan kurvan börjar.

-
- Bromsningen bör alltid ha avslutats innan en kurva påbörjas. Lägg i en lägre växel, beroende på hastigheten.
 - Använd motorns bromsverkan under längre nedförsbackar (körning i berg). Växla ned ett eller två lägen, se dock till att motorns varvtal inte är för högt. På så sätt behöver du bromsa mindre och bromsarna överhettas inte.

(990 Adventure R)



Varning

Risk för olyckshändelser För stark inbromsning låser hjulen.

- Anpassa bromsningen till körsituationen och vägförhållandena.

- Bromsa genom att släppa på gasen och bromsa samtidigt fram- och bakbromsen.
- På sandigt, vått eller halt underlag bör framför allt bakbromsen användas.
- Bromsningen bör alltid ha avslutats innan en kurva påbörjas. Lägg i en lägre växel, beroende på hastigheten.
- Använd motorns bromsverkan under längre nedförsbackar (körning i berg). Växla ned ett eller två lägen, se dock till att motorns varvtal inte är för högt. På så sätt behöver du bromsa mindre och bromsarna överhettas inte.

Stanna, parkera



Varning

Risk för stöld Användning genom obehöriga personer.

- Låt aldrig fordonet stå utan uppsikt när motorn går. Säkra fordonet mot stöld. Om du lämnar fordonet, spärra styrningen och dra ut tändningsnyckeln.



Varning

Risk för brännskador Vissa fordonsdelar blir mycket varma när fordonet är i drift.

- Undvik beröring med heta komponenter som avgassystem, kylare, motor, stötdämpare eller bromsar. Vänta tills komponenterna har svalnat innan du börjar med underhållsarbeten.

Observera

Risk för skador Det parkerade fordonet kan rulla bort eller ramla omkull.

- Parkera alltid fordonet på fast och slät mark.

Observera

Brandrisk Vissa fordonsdelar blir mycket varma när fordonet är i drift.

- Parkera inte fordonet i närheten av lätt brännbara eller antändliga ämnen. Lägg inte några föremål över det driftsvarma fordonet. Vänta alltid tills fordonet har svalnat.

Observera

Materialskada Skador och förstörelse av komponenter genom för stor belastning.

- Sidostödet är endast dimensionerat för motorcykelns vikt. Sitt inte på motorcykeln när den vilar på sidostödet. Sidostödet och ramen kan skadas och motorcykeln kan ramla omkull.

Observera

Materialsador Komponenter skadas och förstörs på grund av för hög belastning.

- Mittenstödet är endast dimensionerat för att hålla för motorcykelns och bagagets vikt. Sätt dig inte på motorcykeln när den står på mittenstödet. Mittenstödet eller ramen kan skadas och motorcykeln kan välta.
- Dra upp motorcykeln på mittenstödet i handtaget och inte i ratten till fjäderbensinställningen. Fjäderbenet kan bli otätt.

-
- Bromsa ner motorcykeln.
 - Lägg i växellådans friläge.
 - Stäng av tändningen genom att vrida den svarta tändningsnyckeln till läget **OFF** ☒.



Info

När motorn stängs av med nödavstängningsknappen stängs tändningen inte av. Strömförsörjningen till de flesta strömförbrukarna avbryts inte och batteriet laddas ur. Stäng därför alltid av motorn med tändningslåset. Nödavstängningsknappen ska bara användas i nödsituationer.

-
- Parkera motorcykeln på fast mark.

Alternativ 1

- Fäll ned sidostödet med foten, för stödet framåt till stoppläget. Ställ fordonet på stödet.

Alternativ 2

- Palla upp fordonet på mittenstödet. (☛ s 66)
- Blockera styrningen genom att vrida styret åt vänster. Tryck sedan ned den svarta tändningsnyckeln till läget **OFF** ☒ och vrid till läget ☒. Rör på styret lite fram och tillbaka för att få styrlåset att haka fast. Dra ut den svarta tändningsnyckeln.

Fylla på bränsle



Fara

Brandrisk Bränslet är lättantändligt.

- Fyll inte på bränsle i närheten av öppen eld eller brinnande cigaretter. Stäng alltid av motorn när du ska fylla på bränsle. Se till att inget bränsle spills på heta fordonsdelar. Torka genast bort utspillt bränsle.
- Bränslet i bränsletanken utvidgas när det blir varmt och kan tränga fram vid överfyllning. Följ tankningsanvisningarna.



Varning

Risk för förgiftning Bränsle är giftigt och hälsovådligt.

- Låt inte huden, ögonen och kläderna komma i kontakt med bränslet. Andas inte in bränsleångor. Vid kontakt med ögonen, spola med vatten och kontakta läkare omedelbart. Vid hudkontakt ska huden rengöras omedelbart med tvål och vatten. Om bränsle har svalts, kontakta läkare omedelbart. Kläder som har kommit i kontakt med bränsle ska bytas.



Varning

Risk för miljöskador Icke fackmässig hantering av bränsle innebär risk för miljöskador.

- Bränslet får inte hamna i grundvattnet, marken eller avloppssystemet.



Info

Denna motorcykel har två reglerade katalysatorer. Blyhaltigt bränsle förstör katalysatorerna. Använd därför bara blyfritt bränsle.

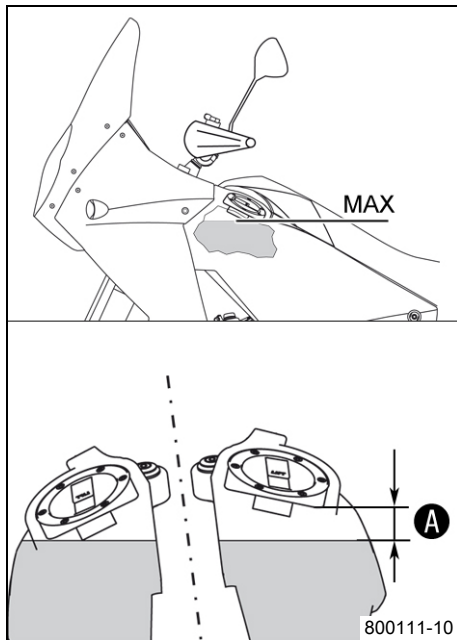

- Stäng av motorn.
- Ställ fordonet mot sidostödet.
- Öppna tanklocken. (☛ s 35)
- Fyll på bränsle i höger bränsletank, maximalt upp till måttet **A**.

Specifikation

Mått A	75 mm
---------------	-------

- Fyll på bränsle i vänster bränsletank, maximalt upp till påfyllningsstutsens nederkant.

Volym bränsletank, totalt ca	20 l	Högoktanigt bränsle, blyfritt (RON 95) (☛ s 199)
------------------------------	------	---

i Info

Om höger bränsletank fylls på upp till påfyllningsstutsen kan bränslet rinna över när motorcykeln ställs på sidostödet och bränslet värms upp.

- Stäng tanklocken. (☛ s 36)

Vid lågoktanigt bränsle

Observera

Motorskada Dålig bränslekvalitet skadar motorn.

- Fordonet får drivas max. en tankfyllning med bränsle som har mindre än 95 oktan (ROZ 95 / RON 95 / PON 91).
- Tändkurvan måste vara inställd på lågoktanigt bränsle.

- Anpassa tändkurvan till bränslekvaliteten. (☛ s 163)

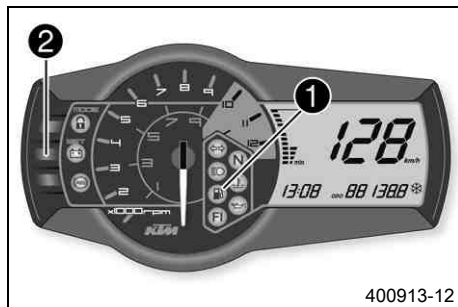

- Tryck på **SET** ② under två sekunder.
 - ✓ Varningslampan för bränslenivån ① slocknar. **TRIP F** ställs på **0.0** och det tidigare visningsläget visas.



Info

Om **SET** ② inte trycks görs återställningen automatiskt efter ca 3 minuter.

Serviceschema

	K10N	K75A	K150A	K300A
Kontrollera elsystemets funktion.	•	•	•	•
Läs av felminnet med KTM-diagnosverktyget. 🛠️	•	•	•	•
Byt motorolja och oljefilter, rengör oljesilarna. 🛠️ (☞ s 155)	•	•	•	•
Kontrollera oljemunstycket för kopplingsmörjning. 🛠️	•		•	•
Kontrollera frambromsens bromsbelägg. (☞ s 93)	•	•	•	•
Kontrollera bakbromsens bromsbelägg. (☞ s 97)	•	•	•	•
Kontrollera bromsskivorna. (☞ s 88)	•	•	•	•
Kontrollera bromskablarna med avseende på skador och täthet.	•	•	•	•
Kontrollera bromsvätskenivån i bakbromsen. (☞ s 94)	•	•	•	•
Kontrollera fotbromspedalens spel. (☞ s 93)	•	•	•	•
Kontrollera fjäderben och gaffel med avseende på täthet. Gaffel- och fjäderbensservice allt efter behov och användning.	•	•	•	•
Kontrollera baksvingens lager. 🛠️		•	•	•
Kontrollera hjullagrens spel. 🛠️		•	•	•
Kontrollera däckens skick. (☞ s 106)	•	•	•	•
Kontrollera luftrycket i däcken. (☞ s 108)	•	•	•	•
Kontrollera ekrarnas spänning. (☞ s 109)	•	•	•	•
Kontrollera fälgens slag. 🛠️	•	•	•	•
Kontrollera kedja, bakdrev och framdrev. (☞ s 84)		•	•	•
Kontrollera kedjespänningen. (☞ s 81)	•	•	•	•
Smörj alla rörliga delar (t.ex. sidostöd, handtag, kedja, ...) och kontrollera att de kan manövreras lätt. 🛠️	•	•	•	•

	K10N	K75A	K150A	K300A
Rengör gaffelbenens dammtätningar. (☞ s 78)		•	•	•
Kontrollera bromsvätskenivån i frambromsen. (☞ s 90)	•	•	•	•
Avlufta gaffelbenen. (☞ s 77)		•	•	•
Kontrollera styrhuvudets lagerspel. (☞ s 79)	•	•	•	•
Byt tändstiften. 🛠️			•	•
Kontrollera ventilspelet. 🛠️			•	•
Kontrollera att alla slangar (t.ex. bränsle-, kyl-, avluftnings-, dräneringsslangar, ...) och hylsor inte har sprickor, är täta och korrekt dragna. 🛠️			•	•
Kontrollera frostskyddet och kylvätskenivån. (☞ s 143)	•	•	•	•
Kontrollera att gasspjällkroppens kablar är intakta och korrekt dragna. 🛠️			•	•
Kontrollera kablarna med avseende på skador och veck. 🛠️			•	•
Kontrollera att vajrarna inte är skadade och att de är fria från veck. Kontrollera även vajrarnas inställning.	•	•	•	•
Byt ut luftfiltret. Rengör luftfilterboxen. 🛠️			•	•
Kontrollera/åtgärda hydraulkopplingens vätskenivå. (☞ s 152)		•	•	•
Kontrollera att skruvarna och muttrarna är fast åtdragna. 🛠️	•	•	•	•
Byt ut kylvätskan. 🛠️				•
Byt frambromsens bromsvätska. 🛠️			•	•
Byt bakbromsens bromsvätska. 🛠️			•	•
Kontrollera kopplingen. 🛠️			•	•

	K10N	K75A	K150A	K300A
Kontrollera strålkastarens inställning. (☞ s 131)	•	•	•	•
Kontrollera kylarfläktens funktion. 🛠️	•	•	•	•
Slutkontroll: Kontrollera fordonets trafiksäkerhet och provkör fordonet.	•	•	•	•
Läs av felminnet med KTM-diagnosverktyget efter provkörningen. 🛠️	•	•	•	•
För in servicearbetet i KTM DEALER.NET och i servicehäftet. 🛠️	•	•	•	•

K10N: en gång efter 1 000 km

K75A: var 7 500:e km eller varje år

K150A: var 15 000:e km eller vartannat år

K300A: var 30 000:e km eller vart fjärde år

Palla upp fordonet på mittenstödet

Observera

Risk för skador Det parkerade fordonet kan rulla bort eller ramla omkull.

- Parkera alltid fordonet på fast och slät mark.

Observera

Materialsador Komponenter skadas och förstörs på grund av för hög belastning.

- Mittenstödet är endast dimensionerat för att hålla för motorcykelns och bagagets vikt. Sätt dig inte på motorcykeln när den står på mittenstödet. Mittenstödet eller ramen kan skadas och motorcykeln kan välta.
- Dra upp motorcykeln på mittenstödet i handtaget och inte i ratten till fjäderbensinställningen. Fjäderbenet kan bli otätt.



- Ställ dig till vänster om fordonet.
- Ta tag i styret med vänster hand och tryck ned mittenstödet på marken med höger fot.
- Tryck med hela din vikt mot mittenstödet tvärm ❶ och lyft samtidigt upp fordonet i vänster handtag tills mittenstödet fälls fram till anslag.

Släppa ned fordonet från mittenstödet

Observera

Risk för skador Det parkerade fordonet kan rulla bort eller ramla omkull.

- Parkera alltid fordonet på fast och slät mark.

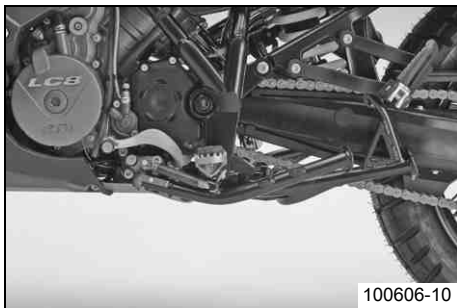

- Lås upp styret och skjut fordonet framåt med båda händerna på styret.
- Bromsa med frambromsen när fordonet hävs ned från mittenstödet så att det inte rullar iväg.
- Kontrollera att mittenstödet är helt uppfällt.

Ta bort sadeln



- Stick in tändningsnyckeln i sadellåset.
- Vrid tändningsnyckeln till läge **C**.
- Lyft upp sadeln baktill, dra den bakåt och ta av den uppåt.
- Dra ut tändningsnyckeln.

Montera sadeln

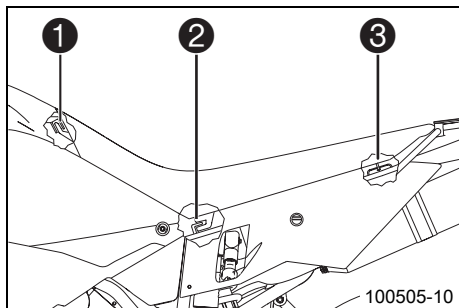

- Haka i sadeln på förvaringsfacket med klacken ❶, sänk ned den baktill och skjut den samtidigt framåt. Båda piggarna ❷ måste hakas fast i ramen.
- För in låsbulten ❸ i låshuset och tryck sadeln nedåt tills det hörs att låsbulten hakas fast.
- Kontrollera sedan om sadeln monterats korrekt.

Gaffel/fjäderben

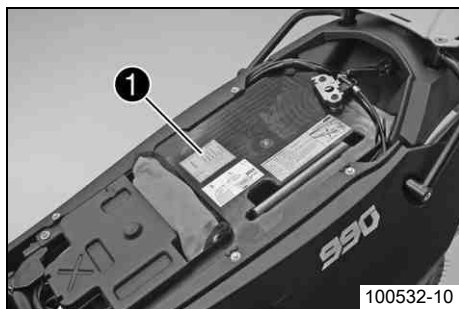

Chassit kan anpassas till körstil och last med hjälp av gaffeln och fjäderbenet.



Info

För att underlätta anpassningen finns en tabell ❶ med värden. Denna tabell sitter under sadeln.

Dessa inställningsvärden är bara ungefärliga värden och är endast utgångspunkten för din personliga anpassning av chassit. Förändra inte inställningarna godtyckligt (max $\pm 40\%$). Annars försämras köregenskaperna, framför allt vid höga hastigheter.

Ställa in gaffelns kompressionsdämpning



Info

Den hydrauliska kompressionsdämpningen avgör hur gaffeln betar sig vid kompression.

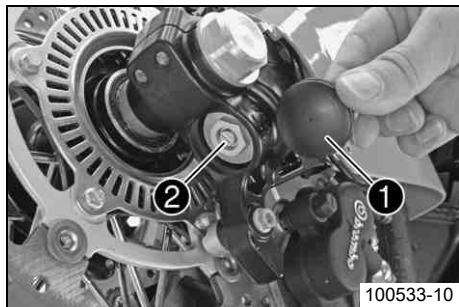

- Ta bort skyddshättorna ❶.
- Vrid justerskruvarna ❷ medsols tills det tar stopp.



Info

Justerskruvarna sitter längst ner på gaffelbenen.
Ställ in båda gaffelbenen likadant.

- Vrid tillbaka det antal klickningar som motsvarar gaffeltypen motsols.

Specifikation

(990 Adventure)

Kompressionsdämpning	
Komfort	20 klickningar
Standard	15 klickningar
Sport	10 klickningar
Max tillåten lastvikt	10 klickningar

(990 Adventure R)

Kompressionsdämpning	
Komfort	20 klickningar
Standard	15 klickningar
Sport	10 klickningar
Max tillåten lastvikt	10 klickningar

i Info

Vridning medsols ger ökad dämpning, vridning motsols ger minskad dämpning vid kompressionsrörelsen.

- Montera skyddshättorna ❶.

Ställa in gaffelns returdämpning

i Info

Den hydrauliska returdämpningen avgör hur gaffeln betar sig vid utfjädringen.

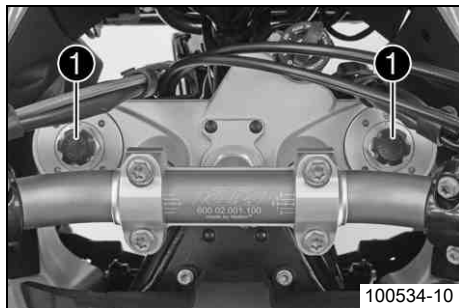

- Vrid justerskruvarna ❶ medsols tills det tar stopp.

i Info

Justerskruvarna sitter längst upp på gaffelbenen. Ställ in båda gaffelbenen likadant.

- Vrid tillbaka det antal klickningar som motsvarar gaffeltypen motsols.

Specifikation

(990 Adventure)

Returdämpning	
Komfort	23 klickningar
Standard	18 klickningar
Sport	13 klickningar
Max tillåten lastvikt	13 klickningar

(990 Adventure R)

Returdämpning	
Komfort	23 klickningar
Standard	18 klickningar
Sport	13 klickningar
Max tillåten lastvikt	13 klickningar



Info

Vridning medsols ger ökad dämpning, vridning motsols ger minskad dämpning vid utfjädringen.

Ställa in gaffelns fjäderförspänning

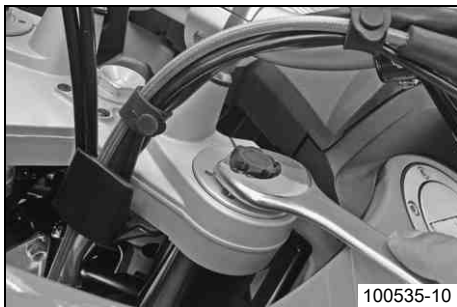

- Vrid justerskruvarna motsols tills det tar stopp.



Info

Ställ in båda gaffelbenen likadant.

- Vrid tillbaka det antal varv som motsvarar gaffeltypen medsols.

Specifikation

(990 Adventure)

Fjäderförspänning - Preload Adjuster	
Komfort	5 varv
Standard	5 varv
Sport	8 varv
Max tillåten lastvikt	7 varv

(990 Adventure R)

Fjäderförspänning - Preload Adjuster	
Komfort	5 varv
Standard	5 varv
Sport	8 varv
Max tillåten lastvikt	7 varv



Info

Vridning medsols ger ökad fjäderförspänning, vridning motsols ger minskad fjäderförspänning.

Inställningen av fjäderförspänningen påverkar inte returdämpningens inställning.

I princip ska man dock alltid ställa in högre returdämpning om fjäderförspänningen ökas.

Kompressionsdämpning fjäderben

Fjäderbenet kan justera kompressionsdämpningen separat för låg och hög hastighet (Dual Compression Control). Beteckningarna låg hastighet och hög hastighet syftar på fjäderbenets rörelse vid kompressionen, inte på motorcykelns körhastighet. En ändring av låghastighetsinställningen påverkar även höghastighetsområdet och vice versa.

Ställa in fjäderbenets kompressionsdämpning, låg hastighet



Fara

Risk för olyckshändelser Demontering av trycksatta delar kan leda till skador.

- Fjäderbenet är fyllt med högkomprimerat kväve. Följ den angivna beskrivningen. (Din auktoriserade KTM-verkstad hjälper gärna till.)

i Info

Låghastighetsinställningen gör sig gällande vid långsam eller normal kompression av fjäderbenet.

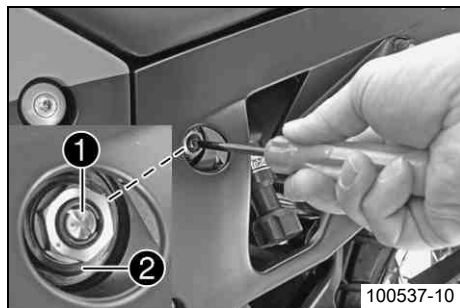

- Vrid justerskruven **1** medsols med en skruvmejsel ända till det sista kännbara klickljudet.

i Info

Lossa inte skruvförbandet **2**!

- Vrid tillbaka ett antal klickningar motsvarande fjäderbenstypen motsols.

Specifikation

(990 Adventure)

Kompressiondämpning, låg hastighet	
Komfort	25 klickningar
Standard	20 klickningar
Sport	15 klickningar
Max tillåten lastvikt	15 klickningar

(990 Adventure R)

Kompressiondämpning, låg hastighet	
Komfort	25 klickningar
Standard	20 klickningar
Sport	15 klickningar
Max tillåten lastvikt	15 klickningar

i Info

Vridning medsols ger ökad dämpning, vridning motsols ger minskad dämpning.

Ställa in fjäderbenets kompressionsdämpning, hög hastighet



Fara

Risk för olyckshändelser Demontering av trycksatta delar kan leda till skador.

- Fjäderbenet är fyllt med högkomprimerat kväve. Följ den angivna beskrivningen. (Din auktoriserade KTM-verkstad hjälper gärna till.)



Info

Höghastighetsinställningen gör sig gällande när fjäderbenet komprimeras snabbt.

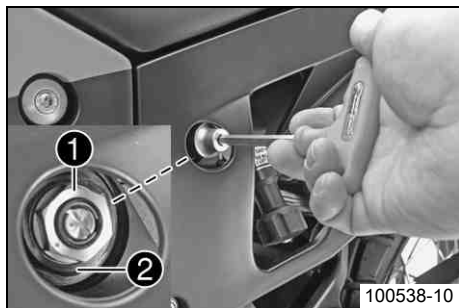

- Vrid justerskruven ① medsols med en hylsnyckel tills det tar stopp.



Info

Lossa inte skruvförbandet ②!

- Vrid tillbaka det antal varv som motsvarar fjäderbenstypen motsols.

Specifikation

(990 Adventure)

Kompressionsdämpning, hög hastighet	
Komfort	2 varv
Standard	1,5 varv
Sport	1 varv
Max tillåten lastvikt	1 varv

(990 Adventure R)

Kompressionsdämpning, hög hastighet	
Komfort	2 varv
Standard	1,5 varv
Sport	1 varv
Max tillåten lastvikt	1 varv



Info

Vridning medsols ger ökad dämpning, vridning motsols ger minskad dämpning.

Ställa in fjäderbenets returdämpning



Fara

Risk för olyckshändelser Demontering av trycksatta delar kan leda till skador.

- Fjäderbenet är fyllt med högkomprimerat kväve. Följ den angivna beskrivningen. (Din auktoriserade KTM-verkstad hjälper gärna till.)

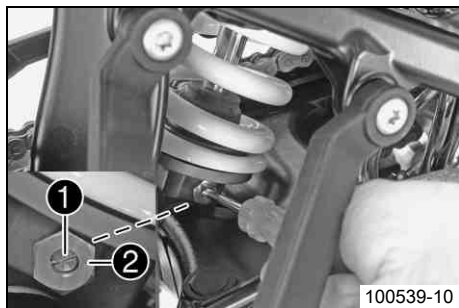

- Vrid justerskruv **1** medsols ända till det sista kännbara klickljudet.



Info

Lossa inte skruvförbandet **2**!

- Vrid tillbaka ett antal klickningar motsvarande fjäderbenstypen motsols.

Specifikation

(990 Adventure)

Returdämpning	
Komfort	20 klickningar
Standard	15 klickningar
Sport	10 klickningar
Max tillåten lastvikt	10 klickningar

(990 Adventure R)

Returdämpning	
Komfort	20 klickningar
Standard	15 klickningar
Sport	10 klickningar
Max tillåten lastvikt	10 klickningar



Info

Vridning medsols ger ökad dämpning, vridning motsols ger minskad dämpning vid utfjädringen.

Ställa in fjäderbenets fjäderförspänning



Fara

Risk för olyckshändelser Demontering av trycksatta delar kan leda till skador.

- Fjäderbenet är fyllt med högkomprimerat kväve. Följ den angivna beskrivningen. (Din auktoriserade KTM-verkstad hjälper gärna till.)

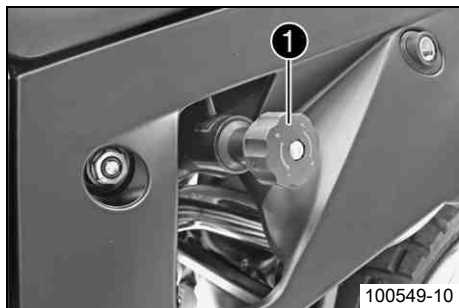

- Vrid ratten ❶ motsols till anslag.
- Vrid det antal varv medsols som motsvarar fjäderbenstypen och användningen.

Specifikation

(990 Adventure)

Fjäderförspänning - Preload Adjuster	
Komfort	4 varv
Standard	4 varv
Sport	8 varv
Max tillåten lastvikt	16 varv

(990 Adventure R)

Fjäderförspänning - Preload Adjuster	
Komfort	4 varv
Standard	4 varv
Sport	8 varv
Max tillåten lastvikt	10 varv



Info

Ratten kan även vridas utåt vid justeringen.
Vridning medsols ger ökad fjäderförspänning, vridning motsols ger minskad fjäderförspänning.

Avlufta gaffelbenen

- Palla upp fordonet på mittenstödet. (☛ s 66)



- Ta bort avluftningsskruvarna ❶ en kort stund.
- ✓ Ett eventuellt övertryck i gaffelns insida utjämnas.
- Sätt i och dra åt avluftningsskruvarna.



Info

Genomför arbetet på båda gaffelbenen.

Rengöra gaffelbenens dammtätningar



- Palla upp fordonet på mittenstödet. (☞ s 66)
- Skjut ner båda gaffelbenens dammtätning ❶.



Info

Dammtätningarna stryker av damm och grov smuts från gaffelbenen. Med tiden kan smuts samla sig bakom dammtätningarna. Om denna smuts inte avlägsnas kan de bakomliggande oljeringarna bli otäta.



Varning

Risk för olyckshändelser Minskad bromsverkan om det finns olja eller fett på bromsskivorna.

- Det är viktigt att bromsskivorna alltid är fria från olja eller fett. Rengör bromsskivorna med bromsrengöringsmedel vid behov.
- Rengör och olja in dammtätning och gaffelns innerrör på båda gaffelbenen.

Universal oljesprej (☞ s 203)

- Tryck tillbaka dammtätningen till monteringsläget.
- Torka bort överflödig olja.
- Släpp ned fordonet från mittenstödet. (☛ s 66)

Kontrollera styrhuvudets lagerspel



Varning

Risk för olyckshändelser Osäker körning p g a felaktigt lagerspel i styrhuvudet.

- Ställ omedelbart in styrhuvudets lagerspel. (Din auktoriserade KTM-verkstad hjälper gärna till.)



Info

Om man under längre tid kör med spel i styrhuvudets lager kommer lagren och därefter även ramens lagersäten att skadas.

- Palla upp fordonet på mittenstödet. (☛ s 66)
- Belasta fordonet baktill eller palla upp det på underredsskyddet.
✓ Framhjulet har inte markkontakt.
- Ställ styret i läget för körning rakt framåt. Skjut gaffelbenen fram och tillbaka i färdriktning.

Det får inte finnas något spel i styrhuvudets lager.

- » Om det finns ett märkbart spel:
 - Ställ in styrhuvudets lagerspel. ☛
- Vrid styret fram och tillbaka över hela styrområdet.

Styret ska kunna vridas lätt över hela styrområdet. Inga kännbara rasterlägen får finnas.

- » Om rasterlägen finns:

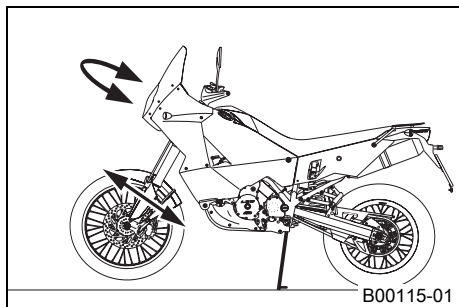

- Ställ in styrhuvudets lagerspel. 🛠️
- Kontrollera styrhuvudets lager. Byt lager vid behov.

Kontrollera kedjans nedsmutsning

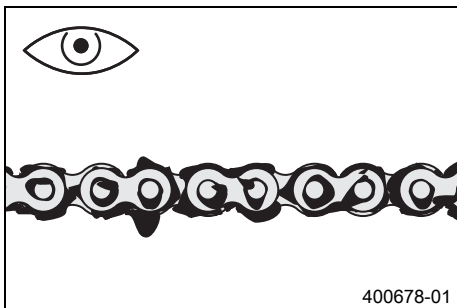

- Kontrollera om kedjan är mycket smutsig.
 - » När kedjan är mycket smutsig:
 - Rengör kedjan. (🛠️ s 80)

Rengöra kedjan



Varning

Risk för olyckshändelser Smörjmedel på däcken reducerar deras adhesionskraft.

- Avlägsna smörjmedlet med lämpligt rengöringsmedel.



Varning

Risk för olyckshändelser Minskad bromsverkan om det finns olja eller fett på bromsskivorna.

- Det är viktigt att bromsskivorna alltid är fria från olja eller fett. Rengör bromsskivorna med bromsrengöringsmedel vid behov.



Varning

Risk för miljöskador Miljöfarliga ämnen orsakar miljöskador.

- Oljor, fetter, filter, bränsle, rengöringsmedel, bromsvätska etc ska alltid tas omhand och lämnas in för avfallshantering enligt gällande bestämmelser.



Info

Kedjans livslängd beror till stor del på hur den sköts.

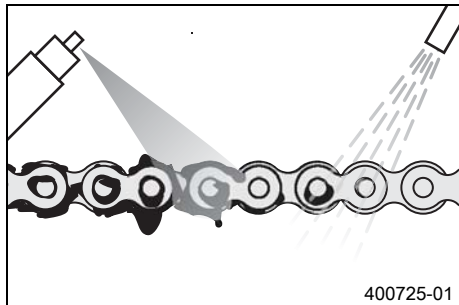

- Rengör kedjan regelbundet.
- Spola bort grov smuts med en mjuk vattenstråle.
- Ta bort smörjmedelsrester med kedjerengöringsmedel.

Kedjerengöringsmedel (☛ s 202)

- Spruta på kedjesprej efter torkningen.

Kedjesprej onroad (☛ s 202)

Kontrollera kedjespänningen



Varning

Risk för olyckshändelser Risk för olyckshändelse p g a felaktig kedjespänning.

- Om kedjan är för starkt spänd ökar belastningen på de komponenter som ingår i kraftöverföringen (kedja, framdrev, bakdrev, lager i växellådan och i bakhjulet). Förutom ökat slitage finns det risk för att kedjan i extrema fall kan gå av eller att växellådans utgående axel bryts av. Om kedjan är för slak kan den hoppa av från framdrevet resp bakdrevet och låsa bakhjulet eller skada motorn. Se till att kedjan är korrekt spänd. Justera kedjespänningen vid behov.

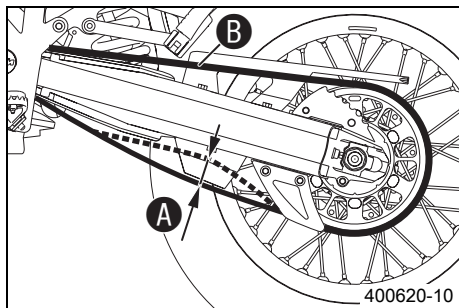

- Ställ motorcykeln på sidostödet.
- Lägg i växellådans friläge.
- Tryck kedjan uppåt vid den nedre kedjeskyddsskruven för att få fram kedjespänningen **A**.



Info

Den övre delen av kedjan **B** måste vara spänd.

Kedjor slits inte alltid jämnt. Upprepa därför mätningen på olika delar av kedjan.

Kedjespänning	35... 40 mm
---------------	-------------

- » Om kedjespänningen inte överensstämmer med specifikationen:
 - Ställ in kedjespänningen. (☛ s 82)

Ställa in kedjespänningen



Varning

Risk för olyckshändelser Risk för olyckshändelse p g a felaktig kedjespänning.

- Om kedjan är för starkt spänd ökar belastningen på de komponenter som ingår i kraftöverföringen (kedja, framdrev, bakdrev, lager i växellådan och i bakhjulet). Förutom ökat slitage finns det risk för att kedjan i extrema fall kan gå av eller att växellådans utgående axel bryts av. Om kedjan är för slak kan den hoppa av från framdrevet resp bakdrevet och låsa bakhjulet eller skada motorn. Se till att kedjan är korrekt spänd. Justera kedjespänningen vid behov.

- Kontrollera kedjespänningen. (☛ s 81)

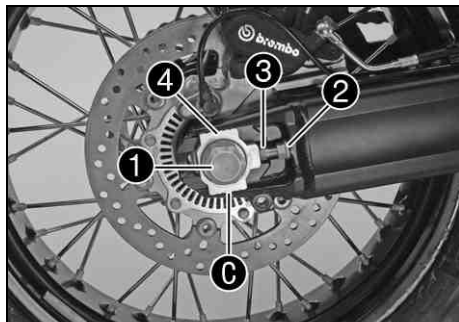

- Lossa muttern ①.
- Lossa muttrarna ②.
- Justera kedjans spänning genom att vrida på justerskruvarna ③ till vänster och höger.

Specifikation

Kedjespänning	35... 40 mm
---------------	-------------

Vrid justerskruvarna ③ till vänster och höger så att märkena på vänster och höger kedjespännare ④ står i samma position i förhållande till referensmärkena ⑤. Bakhjulet är nu korrekt inriktat.

i Info

Kedjans övre del ska vara spänd.

Kedjor slits inte alltid jämnt. Kontrollera därför inställningen på olika delar av kedjan.

- Dra åt muttrarna ②.
- Se till att kedjespännarna ④ ligger an mot justerskruvarna ③.
- Dra åt muttern ①.

Specifikation

Mutter hjulaxel bak	M25x1,5	90 Nm	Gångorna smorda
---------------------	---------	-------	-----------------

i Info

Kedjespännarna ④ kan vridas 180°.

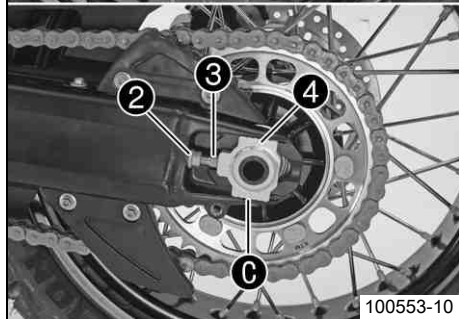

100553-10

Kontrollera kedja, bakdrev och framdrev

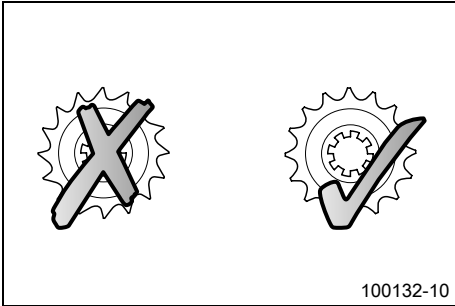

- Kontrollera om bakdrevet och framdrevet är nedslitna.
 - » Om bakdrevet eller framdrevet är nedslitna:
 - Byt bakdrev/framdrev. 🛠️



Info

Framdrev, bakdrev och kedja bör alltid bytas ut samtidigt.

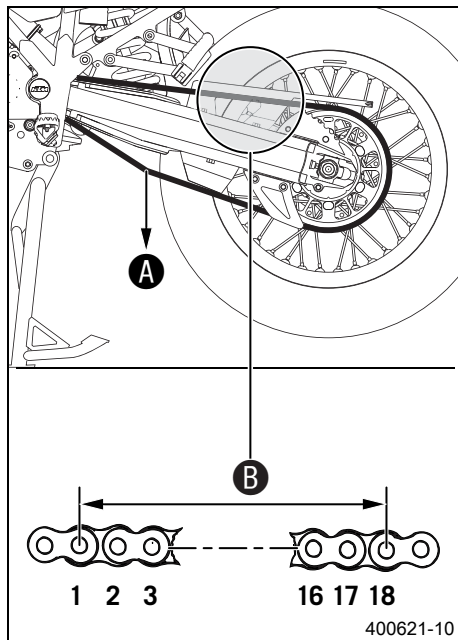

– Palla upp fordonet på mittenstödet. (☛ s 66)

– Lägg i växellådans friläge.

– Dra i kedjans nedre del med den angivna vikten **A**.

Specifikation

Vikt, mätning av kedjans slitage	15 kg
----------------------------------	-------

– Mät avståndet **B** mellan 18 kedjelänkar på kedjans nedre del.

i Info

Kedjor slits inte alltid jämnt. Upprepa därför mätningen på olika delar av kedjan.

Maximalt avstånd B på kedjans längsta del	272 mm
--	--------

» Om avståndet **B** är större än det angivna måttet:

– Byt ut kedjan. ☛

i Info

När en ny kedja monteras bör även bakdrevet och framdrevet bytas ut. Nya kedjor slits snabbare när de går på gamla bakdrev/framdrev. Av säkerhetsskäl har kedjan ingen låslänk.

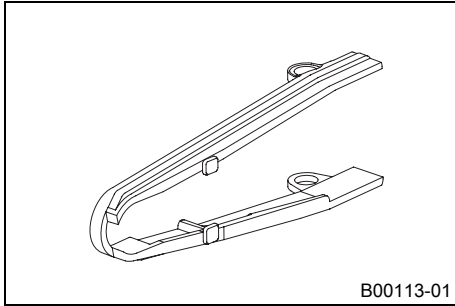

- Kontrollera om kedjeskyddet är slitet.
 - » Om kedjeskyddet är slitet:
 - Byt ut kedjeskyddet. 🛠️
- Kontrollera att kedjeskyddet sitter fast ordentligt.
 - » Om kedjeskyddet sitter löst:
 - Skruva fast kedjeskyddet.

Specifikation

Skruv kedjeskydd	M6	6 Nm	Loctite® 243™
------------------	----	------	---------------

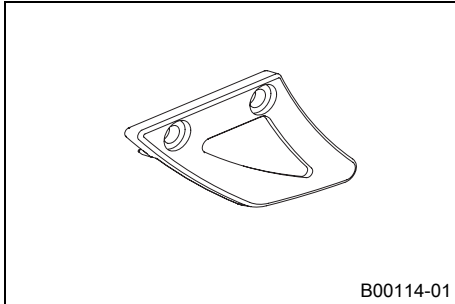

- Kontrollera om kedjestyrningen är sliten.
 - » Om kedjestyrningen är nedsliten:
 - Byt ut kedjestyrningen. 🛠️
- Kontrollera att kedjestyrningen sitter fast ordentligt.
 - » Om kedjestyrningen sitter löst:
 - Skruva fast kedjestyrningen.

Specifikation

Skruv kedjestyrning	M6	6 Nm	Loctite® 243™
---------------------	----	------	---------------

ABS / låsningsfritt bromssystem (990 Adventure)

ABS-enheten ❶ består av hydraulenhet, ABS-styrdon och returpump och är monterad under sadeln. Det sitter en hjulvarvtalsgivare ❷ på framhjulet och en på bakhjulet.



Varning

Risk för olyckshändelser Begränsad ABS-funktion

- Vid modifikationer som förkortade eller förlängda fjädervägar, andra fälgdiametrar, andra däck, fel däcktryck, andra bromsbelägg etc. fungerar ABS inte längre optimalt.
- Den optimala ABS-funktionen kan endast garanteras om enbart reservdelar och däck som godkänts och/eller rekommenderats av KTM används på bromssystemet.
- Underhållsarbeten och reparationer måste utföras professionellt. (Din auktoriserade KTM-verkstad hjälper gärna till.)

ABS är ett säkerhetssystem som förhindrar att hjulen låser sig vid körning rakt fram utan inverkan från sidokrafter.

ABS arbetar med två av varandra oberoende bromskretsar (fram- och bakbroms). I normal drift fungerar bromssystemet som en vanlig broms utan ABS. När ABS-styrdonet registrerar en tendens till låsning på något av hjulen börjar ABS arbeta genom att reglera bromstrycket. Regleringen känns av genom ett lätt pulserande på bromshandtaget.

ABS-varningslampan ❹ ska tändas när tändningen slås på och släckas när man har börjat köra. Om den inte släcks när man har börjat köra eller tänds under körningen indikerar detta att det är fel på ABS-systemet. ABS är då inte längre aktivt och hjulen kan låsa sig vid inbromsning. Bromssystemet i sig fungerar, det är bara ABS-regleringen som är ur funktion.

ABS-varningslampan kan även tändas i extrema körsituationer då skillnaden i varvtal mellan fram- och bakhjul är stor, t.ex. vid wheelie eller spinnande bakhjul. Det gör att ABS stängs av.

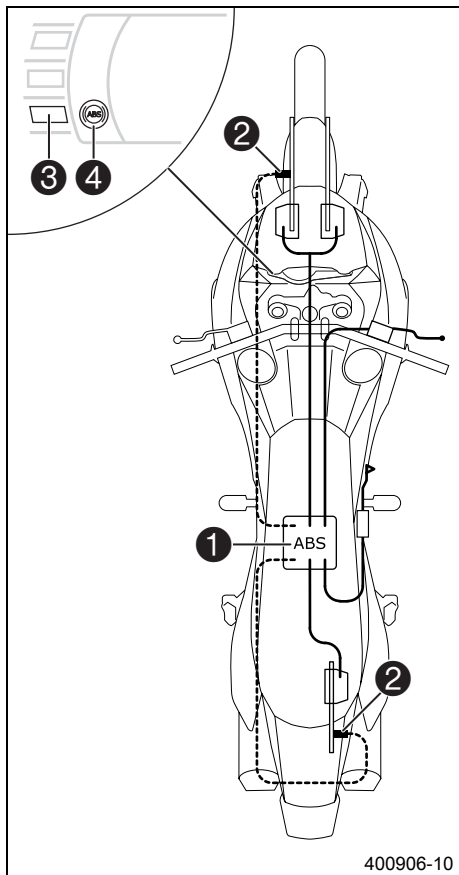

400906-10

För att ABS ska kunna aktiveras igen måste fordonet stannas och tändningen slås av. När fordonet startas igen aktiveras ABS igen. ABS-varningslampan slocknar när man börjat köra.

Med knappen **6** kan ABS stängas av manuellt (se Starta motorcykeln).

Kontrollera bromsskivorna



Varning

Risk för olyckshändelser Nedsatt bromsverkan på grund av slitna bromsskivor.

- Slitna bromsskivor ska bytas omedelbart. (Din auktoriserade KTM-verkstad hjälper gärna till.)

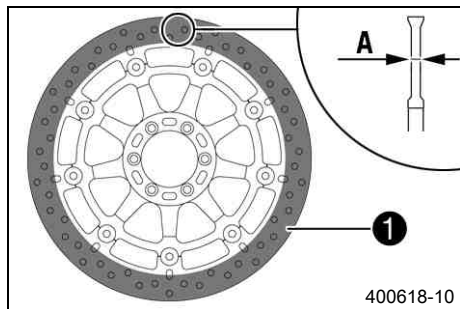

- Kontrollera mått **A** för bromsskivans tjocklek (fram och bak) på flera ställen på bromsskivan.



Info

Genom slitage blir bromsskivan tunnare inom det område där bromsbeläggen ligger an **1**.

Bromsskivor, slitagegräns	
fram	4,5 mm

Bromsskiva - slitagegräns	
bak	4,5 mm

- » Om bromsskivans tjocklek är lägre än det angivna värdet.
 - Byt bromsskiva.
- Kontrollera bromsskivorna framtill och baktill avseende skador, sprickor och deformation.
 - » Om skador, sprickor eller deformation upptäcks:

- Byt bromsskiva.

Kontrollera bromshandtagets spel



Varning

Risk för olyckshändelser Bortfall av bromsverkan.

- När det inte finns något spel på bromshandtaget utövas tryck på framhjulsbromsen inom bromssystemet. Framhjulsbromsen kan sluta fungera helt genom överhettning. Justera bromshandtagets spel enligt angivna värden.

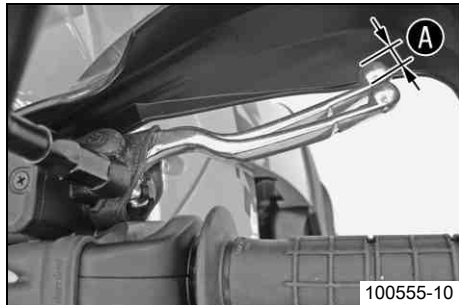

- Tryck bromshandtaget mot styret och kontrollera spelet **A**.

Bromshandtagets spel	$\geq 3 \text{ mm}$
----------------------	---------------------

- » Om spelet inte överensstämmer med specifikationen:
 - Ställ in bromshandtagets spel. (☛ s 90)

Ställa in bromshandtagets spel



- Kontrollera bromshandtagets spel. (☛ s 89)
- Ställ in bromshandtagets spel med justerskruven ①.

i Info

Spelet minskar när justerskruven skruvas medsols. Tryckpunkten hamnar längre bort från styret.

Spelet ökar när justerskruven skruvas motsols. Tryckpunkten hamnar närmare styret.

Inställningsområdet är begränsat.

Vrid endast justerskruven för hand och använd inte våld.

Justeringen får inte utföras under körning.

Kontrollera bromsvätskenivån i frambromsen



Varning

Risk för olyckshändelser Bortfall av bromsverkan.

- Om bromsvätskenivån sjunker under **MIN**-märket kan läckage i bromssystemet eller helt slitna bromsbelägg vara orsaken. Kontrollera bromssystemet, fortsätt inte att köra. (Din auktoriserade KTM-verkstad hjälper gärna till.)



Varning

Risk för olyckshändelser Nedsatt bromsverkan p g a gammal bromsvätska.

- Byt bromsvätska i fram- och bakbromsen enligt serviceschemat. (Din auktoriserade KTM-verkstad hjälper gärna till.)

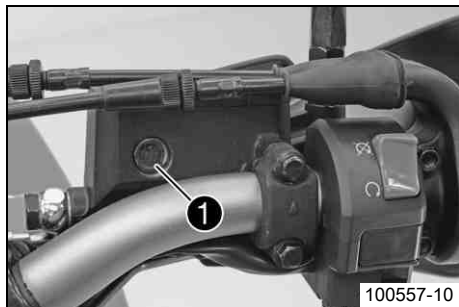

- Placera bromsvätskebehållaren i horisontellt läge. Behållaren sitter på styret.
- Kontrollera bromsvätskenivån i synglaset ❶.
 - » Om bromsvätskan har sjunkit under **MIN**-märket:
 - Fyll på frambromsens bromsvätska. 🛠️ (👉 s 91)

Fylla på frambromsens bromsvätska 🛠️



Varning

Risk för olyckshändelser Bortfall av bromsverkan.

- Om bromsvätskenivån sjunker under **MIN**-märket kan läckage i bromssystemet eller helt slitna bromsbelägg vara orsaken. Kontrollera bromssystemet, fortsatt inte att köra. (Din auktoriserade KTM-verkstad hjälper gärna till.)



Varning

Hudirritationer Hudkontakt med bromsvätskan kan orsaka hudirritationer.

- Undvik kontakt med huden eller ögonen. Förvara bromsvätskan utom räckhåll för barn.
- Använd lämpliga skyddskläder och skyddsglasögon.
- Om ögonen kommer i kontakt med bromsvätska, spola noggrant med vatten och kontakta läkare omedelbart.



Varning

Risk för olyckshändelser Nedsatt bromsverkan p g a gammal bromsvätska.

- Byt bromsvätska i fram- och bakbromsen enligt serviceschemat. (Din auktoriserade KTM-verkstad hjälper gärna till.)



Varning

Risk för miljöskador Miljöfarliga ämnen orsakar miljöskador.

- Oljor, fetter, filter, bränsle, rengöringsmedel, bromsvätska etc ska alltid tas omhand och lämnas in för avfallshantering enligt gällande bestämmelser.



Info

Använd aldrig bromsvätska DOT 5. Denna är silikonoljebaserad och är purpurfärgad. Tätningar och bromsslanger är inte gjorda för bromsvätska typ DOT 5.

Se till att bromsvätskan inte kommer i kontakt med lackerade komponenter. Bromsvätskan skadar lacken!

Använd endast ren bromsvätska som förvarats i en tättslutande behållare!

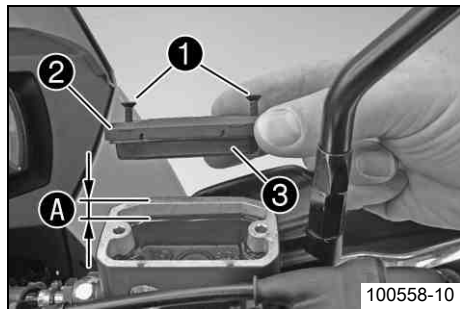

- Placera bromsvätskebehållaren i horisontellt läge. Behållaren sitter på styret.
- Ta bort skruvarna ①.
- Ta bort locket ② och membranet ③.
- Fyll på bromsvätska upp till mått A.

Specifikation

Mått A	5 mm
--------	------

Bromsvätska DOT 4 / DOT 5.1 (☞ s 198)

- Placera locket med membran i rätt läge. Sätt i och dra åt skruvarna.



Info

Spilld bromsvätska eller vätska som runnit ut ska tvättas bort omedelbart med vatten.

Kontrollera frambromsens bromsbelägg

Varning

Risk för olyckshändelser Nedsatt bromsverkan på grund av slitna bromsbelägg.

- Slitna bromsbelägg måste bytas ut omedelbart. (Din auktoriserade KTM-verkstad hjälper gärna till.)

Observera

Risk för olyckshändelser Nedsatt bromsverkan p g a defekta bromsskivor.

- Om bromsbeläggen byts ut för sent skrapar bromsbelägghållaren av stål mot bromsskivorna. Bromsverkan reduceras mycket och bromsskivorna förstörs. Kontrollera bromsbeläggen regelbundet.

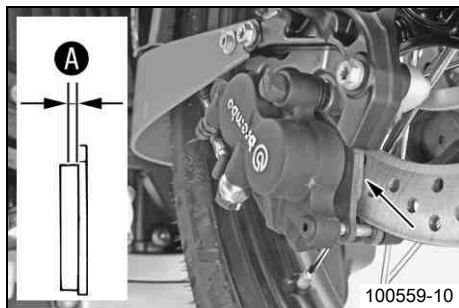

- Kontrollera att alla bromsbelägg på båda bromsoken har tillräckligt tjocka bromsbelägg **A**.

Minsta tillåtna beläggjtjocklek A	$\geq 1 \text{ mm}$
--	---------------------

» Om den minsta tillåtna beläggjtjockleken underskrids:

- Byt frambromsens bromsbelägg. 

- Kontrollera alla bromsbeläggen på båda bromsoken avseende skador och sprickor.

» Om skador eller sprickor föreligger:

- Byt frambromsens bromsbelägg. 

Kontrollera fotbromspedalens spel

Varning

Risk för olyckshändelser Bortfall av bromsverkan.

- När det inte finns något spel på fotbromspedalen utövas tryck på bakhjulsbromsen inom bromssystemet. Bakhjulsbromsen kan sluta fungera helt genom överhettning. Justera fotbromspedalens spel enligt angivna värden.

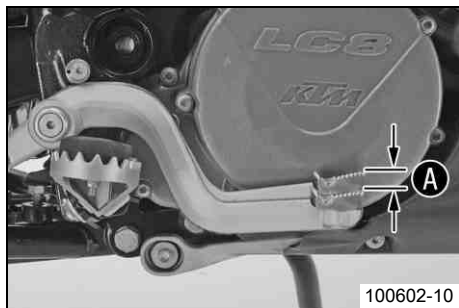

- Manövrera fotbromspedalen fram och tillbaka mellan stoppläget och anliggningsläge mot fotbromsens cylinderkolv och kontrollera spelet **A**.

Specifikation

Fotbromspedalens spel	3... 5 mm
-----------------------	-----------



Info

Fotbromsens cylinderkolv ligger an när motståndet blir större.

- » Om spelet inte överensstämmer med specifikationen:
 - Ställ in fotbromspedalens utgångsläge. 

Kontrollera bromsvätskenivån i bakbromsen



Varning

Risk för olyckshändelser Bortfall av bromsverkan.

- Om bromsvätskenivån sjunker under **MIN**-märket kan läckage i bromssystemet eller helt slitna bromsbelägg vara orsaken. Kontrollera bromssystemet, fortsätt inte att köra. (Din auktoriserade KTM-verkstad hjälper gärna till.)



Varning

Risk för olyckshändelser Nedsatt bromsverkan p g a gammal bromsvätska.

- Byt bromsvätska i fram- och bakbromsen enligt serviceschemat. (Din auktoriserade KTM-verkstad hjälper gärna till.)

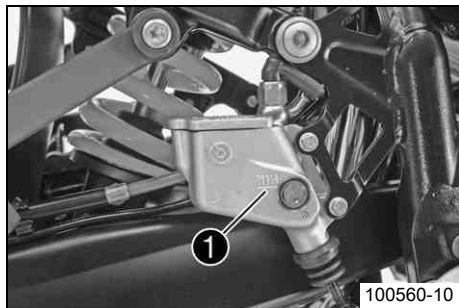

- Palla upp fordonet på mittenstödet. (☞ s 66)
- Kontrollera bromsvätskenivån på bromsvätskebehållaren.
 - » Om vätskenivån nått **MIN**-märket ❶:
 - Fyll på bakbromsens bromsvätska. ☞ (☞ s 95)

Fylla på bakbromsens bromsvätska ☞



Varning

Risk för olyckshändelser Bortfall av bromsverkan.

- Om bromsvätskenivån sjunker under **MIN**-märket kan läckage i bromssystemet eller helt slitna bromsbelägg vara orsaken. Kontrollera bromssystemet, fortsatt inte att köra. (Din auktoriserade KTM-verkstad hjälper gärna till.)



Varning

Hudirritationer Hudkontakt med bromsvätskan kan orsaka hudirritationer.

- Undvik kontakt med huden eller ögonen. Förvara bromsvätskan utom räckhåll för barn.
- Använd lämpliga skyddskläder och skyddsglasögon.
- Om ögonen kommer i kontakt med bromsvätska, spola noggrant med vatten och kontakta läkare omedelbart.



Varning

Risk för olyckshändelser Nedsatt bromsverkan p g a gammal bromsvätska.

- Byt bromsvätska i fram- och bakbromsen enligt serviceschemat. (Din auktoriserade KTM-verkstad hjälper gärna till.)



Varning

Risk för miljöskador Miljöfarliga ämnen orsakar miljöskador.

- Oljor, fetter, filter, bränsle, rengöringsmedel, bromsvätska etc ska alltid tas omhand och lämnas in för avfallshantering enligt gällande bestämmelser.



Info

Använd aldrig bromsvätska DOT 5. Denna är silikonoljebaserad och är purpurfärgad. Tätningar och bromsslangar är inte gjorda för bromsvätska typ DOT 5.

Se till att bromsvätskan inte kommer i kontakt med lackerade komponenter. Bromsvätskan skadar lacken!

Använd endast ren bromsvätska som förvarats i en tättslutande behållare!

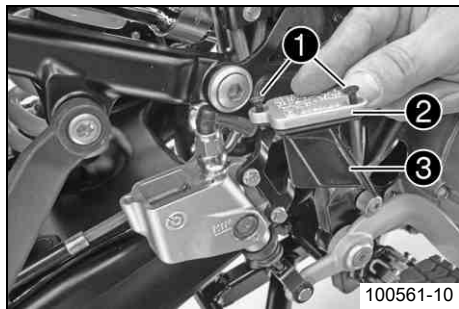

- Palla upp fordonet på mittenstödet. (☛ s 66)
- Ta bort skruvarna ❶.
- Ta bort locket ❷ och membranet ❸.

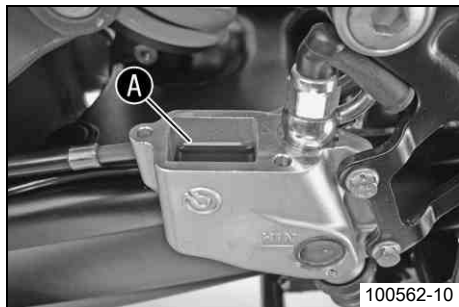

- Fyll på bromsvätska upp till markeringen **A**.

Bromsvätska DOT 4 / DOT 5.1 (☛ s 198)

- Placera locket med membran i rätt läge. Sätt i och dra åt skruvarna.

i Info

Spilld bromsvätska eller vätska som runnit ut ska tvättas bort omedelbart med vatten.

Kontrollera bakbromsens bromsbelägg



Varning

Risk för olyckshändelser Nedsatt bromsverkan på grund av slitna bromsbelägg.

- Slitna bromsbelägg måste bytas ut omedelbart. (Din auktoriserade KTM-verkstad hjälper gärna till.)

Observera

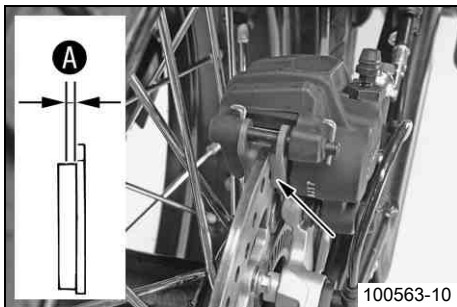

Risk för olyckshändelser Nedsatt bromsverkan p g a defekta bromsskivor.

- Om bromsbeläggen byts ut för sent skrapar bromsbelägghållaren av stål mot bromsskivorna. Bromsverkan reduceras mycket och bromsskivorna förstörs. Kontrollera bromsbeläggen regelbundet.



- Kontrollera om bromsbeläggen fortfarande har minimitjocklek **A**.

Minsta tillåtna beläggjtjocklek A	$\geq 1 \text{ mm}$
--	---------------------

- » Om den minsta tillåtna beläggjtjockleken underskrids:
 - Byt bakbromsens bromsbelägg. 
- Kontrollera bromsbeläggen med avseende på skador och sprickor.
 - » Om skador eller sprickor föreligger:
 - Byt bakbromsens bromsbelägg. 

Demontera framhjulet

- Palla upp fordonet på mittenstödet. ( s 66)
- Belasta fordonet baktill eller palla upp det på underredsskyddet.
- ✓ Framhjulet har inte markkontakt.
- Tryck bromsoken för hand mot bromsskivorna så att bromskolvorna trycks tillbaka.



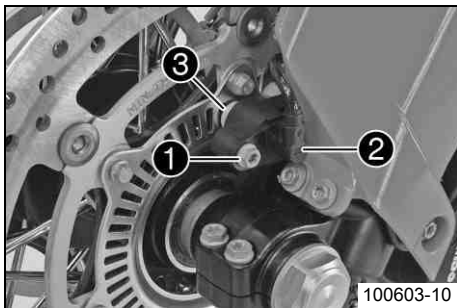

(990 Adventure)

- Ta bort skruven ❶ och dra ut hjulvarvtalsgivaren ❷ med hylsan ❸ ur hålet.

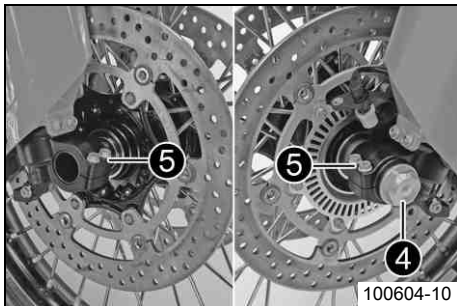

- Lossa skruven ❹ och skruvarna ❺.
- Skruva ur skruven ❹ ca 6 varv, tryck handen mot skruven för att skjuta ut hjulaxeln ur axelklämman.



Varning

Risk för olyckshändelser Nedsatt bromsverkan p g a defekta bromsskivor.

- Lagg alltid ner hjulet så att bromsskivorna inte kan skadas.

- Håll fast framhjulet och dra ut hjulaxeln. Vrid bromsoken lätt utåt och ta ut framhjulet ur gaffeln.



Info

Manövrera inte bromshandtaget när framhjulet är demonterat.

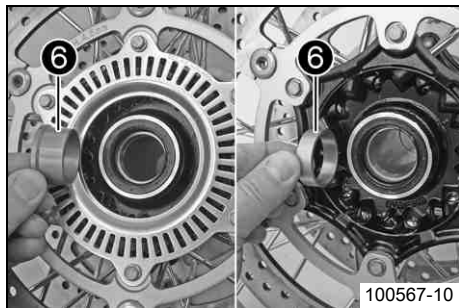

- Ta bort distanshylsorna ⑥.

Montera framhjulet 🛠️



Varning

Risk för olyckshändelser Minskad bromsverkan om det finns olja eller fett på bromsskivorna.

- Det är viktigt att bromsskivorna alltid är fria från olja eller fett. Rengör bromsskivorna med bromsrengöringsmedel vid behov.

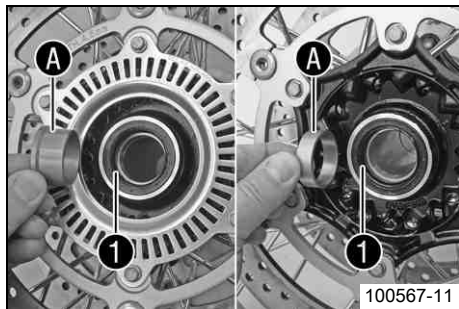

- Kontrollera om hjullagret är skadat eller slitet.
 - » Om hjullagret är skadat eller slitet:
 - Byt ut hjullagret. 🛠️
 - Rengör och fetta in axeltätningringarna ① och distanshylsornas löpyta ①.
- Långtidsfett (🛠️ s 202)
- Sätt i distanshylsorna.

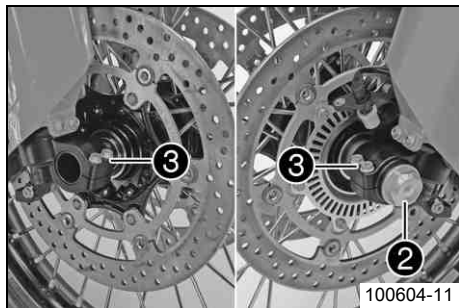

- Lyft i framhjulet i gaffeln, för in bromsskivorna i bromsoken och sätt in hjulaxeln.

(990 Adventure)

- ✓ ABS-sensorhjulet sitter till vänster i färdriktningen.

- Sätt i och dra åt skruven ②.

Specifikation

Skruv hjulaxel fram	M25x1,5	45 Nm
---------------------	---------	-------

- Släpp ned fordonet från mittenstödet. (☛ s 66)
- Dra åt frambromsen och komprimera gaffeln kraftigt flera gånger så att gaffelbenen kan justeras in.
- Dra åt skruvarna ③.

Specifikation

Skruv axelklämma	M8	15 Nm
------------------	----	-------

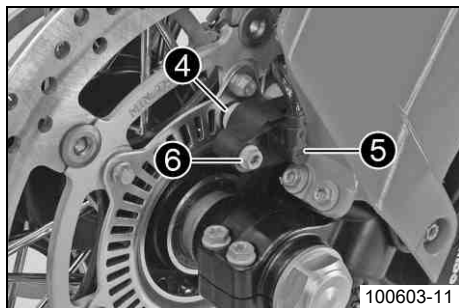

(990 Adventure)

- Skjut på hylsan ④ på hjulets vartalsgivare ⑤ och sätt in dem i hålet tillsammans. Sätt i och dra åt skruven ⑥.

Specifikation

Skruvförband hjulvarvtalsgivare fram	M6	6 Nm
--------------------------------------	----	------

Demontera bakhjulet 🛠️

- Palla upp fordonet på mittenstödet. (🔧 s 66)
- Tryck bromsoket för hand mot bromsskivan så att bromskolvorna trycks tillbaka.



(990 Adventure)

- Ta bort skruven ❶ och dra ut hjulvarvtalsgivaren ❷ ur hålet.

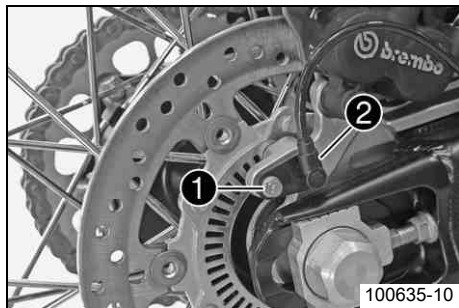

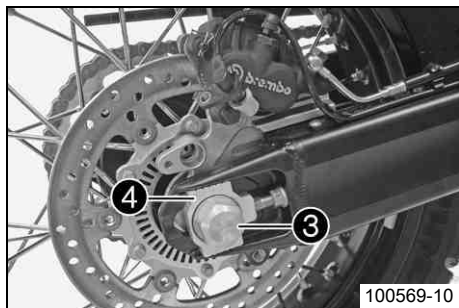

- Ta bort muttern ③. Ta av kedjespännaren ④.

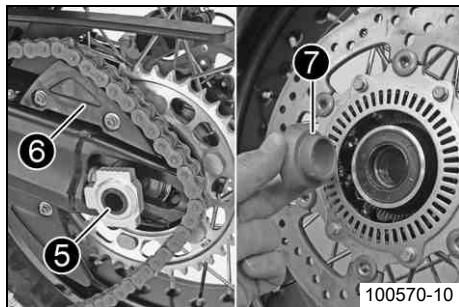

- Dra inte ut hjulaxeln ⑤ mer än att bakhjulet går att skjuta framåt.
- Skjut fram bakhjulet så långt det går. Ta av kedjan från bakdrevet och lägg den på kedjeskyddet ⑥.



Varning

Risk för olyckshändelser Nedsatt bromseffekt p g a defekta bromsskivor.

- Lagg alltid ner hjulet så att bromsskivan inte skadas.

- Håll fast bakhjulet och dra ut hjulaxeln. Ta ut bakhjulet ur baksvingen.



Info

Använd inte fotbromsen när bakhjulet är demonterat.

- Ta bort distanshylsan ⑦.

Montera bakhjulet 🛠️



Varning

Risk för olyckshändelser Minskad bromsverkan om det finns olja eller fett på bromsskivorna.

- Det är viktigt att bromsskivorna alltid är fria från olja eller fett. Rengör bromsskivorna med bromsrengöringsmedel vid behov.



Varning

Risk för olyckshändelser Ingen bromsverkan när du bromsar med bakbromsen.

- Efter inmontering av bakhjulet måste du bromsa med bromspedalen tills en tydlig tryckpunkt känns.

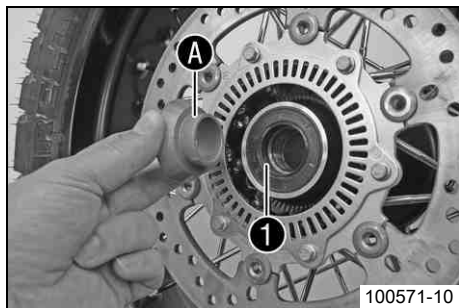

- Kontrollera bakhjulsnavets gummidämpare. 🐾 (☞ s 105)
- Kontrollera om hjullagret är skadat eller slitet.
 - » Om hjullagret är skadat eller slitet:
 - Byt ut hjullagret. 🐾
- Rengör och fetta in axeltätningssringen ❶ och distanshylsans löpyta ❷.

Långtidsfett (☞ s 202)

- Rengör och fetta in hjulaxelns gänga och muttern.

Långtidsfett (☞ s 202)

- Montera gummidämparen och bakdrevets hållare i bakhjulet.
- Ställ bakhjulet i baksvingen och för in bromsskivan i bromsoket.
- Montera hjulaxeln, men skjut inte in den till anslag.
- Skjut bakhjulet så långt fram som möjligt och lägg på kedjan på bakdrevet.
- Skjut in hjulaxeln till anslag, montera kedjespännaren ❸ och muttern ❹.

Info

Montera kedjespännarna ❷ och ❸ i samma position.

- Tryck bakhjulet framåt så att kedjespännarna ligger an mot spännskruvarna och dra åt muttern ❹.

Specifikation

För bakhjulets korrekta läge måste märkena på kedjespännaren till vänster och höger stå i samma position i förhållande till referensmärkena ❺.

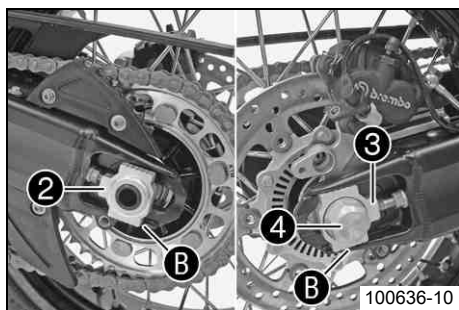

Mutter hjulaxel bak	M25x1,5	90 Nm	Gångorna smorda
---------------------	---------	-------	-----------------

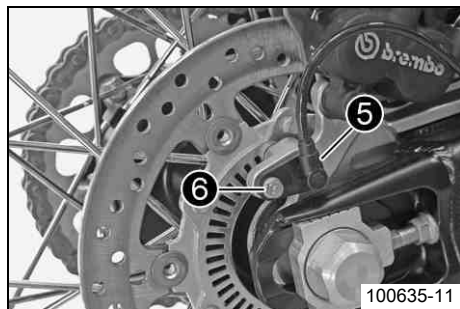

(990 Adventure)

- Stick in hjulets varvtalsgivare ⑤ i hålet. Sätt i och dra åt skruven ⑥.

Specifikation

Skruv hjulvarvtalsgivare bak	M6	8 Nm	Loctite® 243™
------------------------------	----	------	---------------

- Manövrera fotbromspedalen flera gånger tills bromsbeläggen ligger an mot bromsskivan och en tydlig tryckpunkt känns.
- Släpp ned fordonet från mittenstödet. (☛ s 66)

Kontrollera bakhjulsnavets gummidämpare 🛠️

Info

Motorns kraft överförs från bakdrevet till bakhjulet via 6 gummidämpare. De slits ned under körning. Om gummidämparna inte byts ut i tid skadas bakdrevets hållare och bakhjulsnavet.

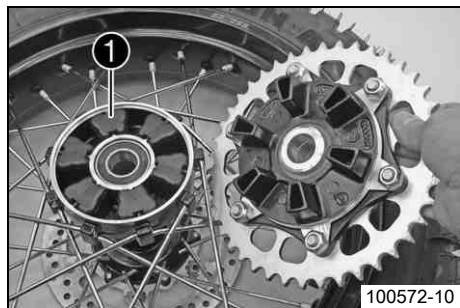

- Demontera bakhjulet. 🛠️ (☛ s 102)
- Kontrollera bakhjulsnavets gummidämpare ① avseende skador och slitage.
 - » Om bakhjulsnavets gummidämpare är skadade eller slitna:
 - Byt ut bakhjulsnavets alla gummidämpare.

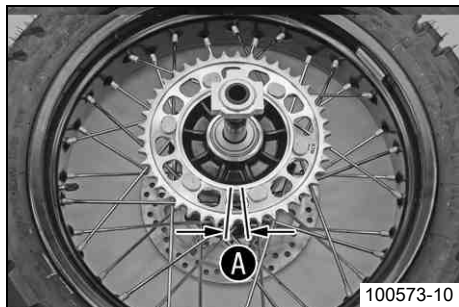

- Lägg bakhjulet på en arbetsbänk med bakdrevet uppåt. Stick in hjulaxeln i navet.
- Kontrollera spelet **A** genom att hålla fast bakhjulet och försöka vrida bakdrevet.



Info

Spelet mäts på bakdrevets utsida.

Spel gummidämpare bakhjul	≤ 5 mm
---------------------------	--------

- » Om spelet **A** är större än det angivna värdet:
 - Byt ut bakhjulsnavets alla gummidämpare.
- Montera bakhjulet.  (s 103)

Kontrollera däckens skick



Varning

Risk för olyckshändelser Motorcykeln blir svår att kontrollera om ett däck spricker.

- Byt genast ut skadade däck för din egen säkerhet.



Varning

Risk för omkullkörning Nedsättning av köregenskaperna p g a olika mönster på fram- och bakhjulets däck.

- Framhjul och bakhjul ska alltid ha däck med likartat mönster. Om däck med olika mönster används kan fordonet bli svårt att kontrollera.



Varning

Risk för olyckshändelser Ej kontrollerbara köregenskaper om hjul/däck används som inte frigivits eller rekommenderats.

- Använd endast hjul/däck som frigivits och rekommenderats av KTM enligt angiven hastighetsindex.



Varning

Risk för olyckshändelser Minskat väggrepp när däcken är nya.

- Nya däck har en slät slitbana och därför inget komplett väggrepp. Slitbanan måste ruggas upp de första 200 kilometrarna. Kör med måttlig hastighet i olika snedlägen. Kompletta väggrepp nås först efter "inkörningen".



Info

Däckens typ, skick och lufttryck påverkar fordonets broms- och köregenskaper. Slitna däck har extra stor negativ inverkan vid vått väglag.

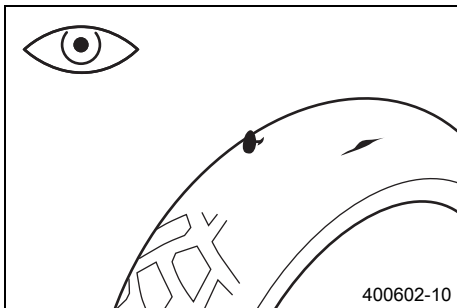

- Kontrollera fram- och bakhjulets däck med avseende på snittskador, föremål som fastnat eller andra skador.
 - » Om däck har snittskador, om föremål fastnat eller om det har andra skador:
 - Byt däck.
- Kontrollera mönsterdjupet.



Info

Beakta gällande bestämmelser angående mönsterdjupet.

Minsta mönsterdjup	≥ 2 mm
--------------------	-------------

- » Om mönsterdjupet är för litet:
 - Byt däck.
- Kontrollera däckens ålder.

i Info

Däckens tillverkningsdatum anges för det mesta på däckets sida med hjälp av de fyra sista siffrorna i **DOT** beteckningen. De två första siffrorna anger tillverkningsveckan och de två sista tillverkningsåret.

KTM rekommenderar ett däckbyte senast efter 5 år, oberoende av däckets slitage.

- » Om däcken är äldre än 5 år:
 - Byt däck.

Kontrollera lufttrycket i däcken

i Info

För lågt däcktryck ökar däckets slitage och leder till överhettning.

Korrekt däcktryck säkerställer bästa möjliga körkomfort och ökar däckens livslängd.

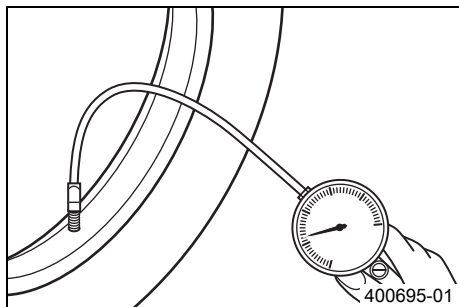

- Ta bort dammskyddet.
- Kontrollera lufttrycket när däcken är kalla.

Däcktryck utan passagerare	
fram	2,4 bar
bak	2,6 bar

Däcktryck med passagerare/max tillåten lastvikt	
fram	2,4 bar
bak	2,8 bar

- » Om däcktrycket inte överensstämmer med specifikationen:
 - Korrigera däcktrycket.

- Montera dammskyddet.

Kontrollera ekrarnas spänning



Varning

Risk för olyckshändelser Instabila köregenskaper på grund av felaktig ekerspänning.

- Se till att ekerspänningen är korrekt. (Din auktoriserade KTM-verkstad hjälper gärna till.)



Info

En lös eker gör att hjulet kommer ur balans. Inom kort tid kommer ytterligare ekrar att lossna. Om ekrarna är för hårt spända kan de rivas av på grund av lokal överbelastning. Kontrollera ekerspänningen regelbundet, i synnerhet på en ny motorcykel.

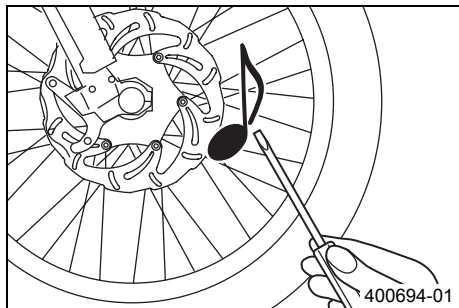

- Slå kort på varje eker med bladet på en skruvmejsel.



Info

Ljutfrekvensen är beroende av ekers längd och diameter.

Olika ljutfrekvenser från ekrar med samma längd och diameter tyder på att de är olika spända.

Ett ljust ljud ska höras.

- » Om ekrarna är olika spända:
 - Korrigera ekrarnas spänning. 🛠️

Demontera underredsskyddet

- Palla upp fordonet på mittenstödet. ( s 66)
- Fäll ned sidostödet.
- Lossa alla fyra skruvarna ❶ och ta loss underredsskyddet ❷.

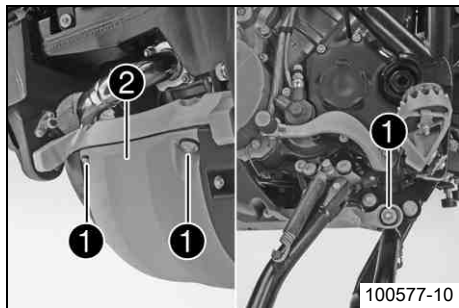

Montera underredsskyddet

- Sätt underredsskyddet ❶ i rätt läge. Sätt i och dra åt skruvarna ❷.

Specifikation

Skruv underredsskydd	M8	25 Nm	Loctite® 243™
----------------------	----	-------	---------------

- Fäll upp sidostödet.
- Släpp ned fordonet från mittenstödet. ( s 66)

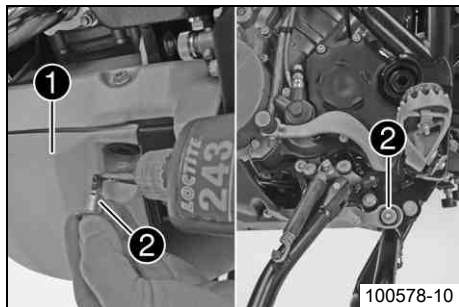

Demontera batteriet



Varning

Risk för kroppsskador Batterisyra och batterigaser kan ge svåra frätskador.

- Förvara batterier utom räckhåll för barn.
- Använd lämpliga skyddskläder och skyddsglasögon.
- Undvik kontakt med batterisyra och batterigaser.
- Se till att det inte uppstår gnistor eller finns en öppen låga i närheten av batteriet. Ladda endast batterier i lokaler med god ventilation.
- Spola med mycket vatten vid hudkontakt. Vid kontakt med ögonen, spola med vatten i minst 15 minuter och kontakta läkare.

- Stäng av alla strömbrytare och motorn.
- Demontera underredsskyddet.  (☞ s 110)
- Ta bort skruvarna ❶. Fäll ned locket ❷.

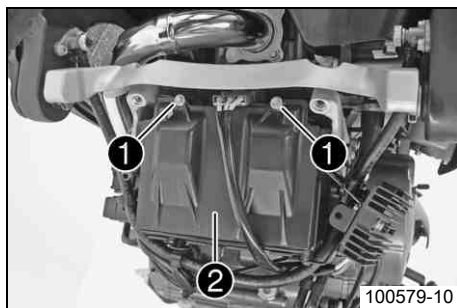

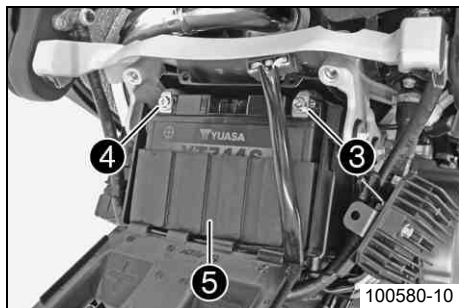

- Lossa batteriets minuskabel ③.
- Lossa batteriets pluskabel ④.
- Ta ut batteriet och batterihöljet ⑤ ur batterifacket.

i Info

Använd aldrig motorcykeln med urladdat batteri eller utan batteri. I båda fallen kan elektriska komponenter och säkerhetsanordningar skadas. Fordonet är inte längre i trafiksäkert skick.

Montera batteriet 🛠️

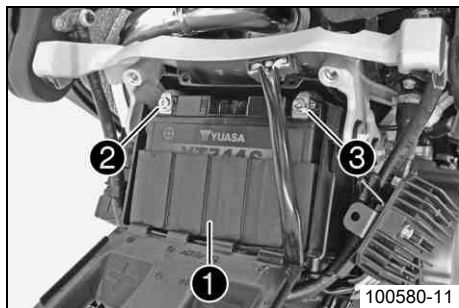

- Sätt in batteriet i batterihöljet ①.
- Skjut in batteriet med batterihöljet i batterifacket.
- Anslut pluskabeln ②.
- Anslut minuskabeln ③.

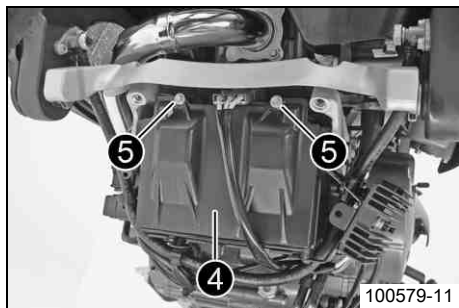

- Haka i locket 4 nedtill på batterifacket och fäll det uppåt.
- Sätt i och dra åt skruvarna 5.
- Montera underredsskyddet. 🛠️ (☞ s 110)
- Ställ in klockan. (☞ s 29)

Ladda batteriet 🛠️



Varning

Risk för kroppsskador Batterisyra och batterigaser kan ge svåra frätskador.

- Förvara batterier utom räckhåll för barn.
- Använd lämpliga skyddskläder och skyddsglasögon.
- Undvik kontakt med batterisyra och batterigaser.
- Se till att det inte uppstår gnistor eller finns en öppen låga i närheten av batteriet. Ladda endast batterier i lokaler med god ventilation.
- Spola med mycket vatten vid hudkontakt. Vid kontakt med ögonen, spola med vatten i minst 15 minuter och kontakta läkare.



Varning

Risk för miljöskador Batteriets komponenter och syra är miljöskadliga.

- Batterier är inte hushållsavfall. Se till att ett defekt batteri tas omhand. Lämna in batteriet hos din KTM-försäljare eller till en insamlingsstation.



Varning

Risk för miljöskador Miljöfarliga ämnen orsakar miljöskador.

- Oljor, fetter, filter, bränsle, rengöringsmedel, bromsvätska etc ska alltid tas omhand och lämnas in för avfallshantering enligt gällande bestämmelser.
-



Info

Batteriets laddningsnivå sjunker även när batteriet inte belastas.

Laddningsnivå och laddningstyp är mycket viktiga för batteriets livslängd.

Snabb uppladdning med hög laddningsström minskar livslängden.

När laddningsström, laddningsspänning och laddningstid överskrider läcker elektrolyt ut via säkerhetsventilerna. Detta gör att batteriets kapacitet sjunker.

När batteriet tömts genom startförsök ska det laddas direkt.

Om batteriet står urladdat under en längre tid utsätts det för en djup urladdning och sulfatering. Batteriet förstörs.

Batteriet är underhållsfritt. Det innebär att syranivån inte behöver kontrolleras.

Om batteriet inte laddas med KTM:s batteriladdare måste batteriet tas ut vid laddning. Annars kan överspänning orsaka skador på elektroniska komponenter. Ladda batteriet enligt angivelserna på batterihuset.

- Stäng av alla strömbrytare och motorn.
- Demontera höger underredsskydd. (☛ s 116)
- Dra av den röda skyddshättan från pluspolsförlängningen.

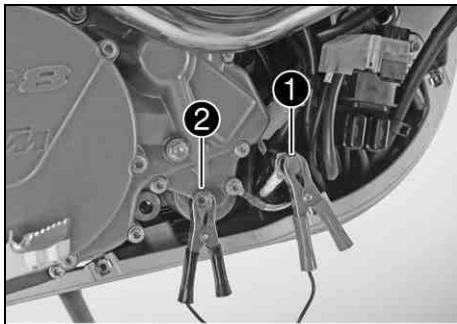

- Kläm fast laddarens pluskabel i pluspolsförlängningen ❶ och minuskabeln på ett blankt ställe på motorn ❷. Slå på laddaren.

Batteriladdare (58429074000)

Laddaren kan även användas för att testa vilospänningen, batteriets startförmåga och generatorn. Det är inte möjligt att överladda batteriet med denna laddare.

- Stäng av och lossa laddaren efter laddningen.

Specifikation

Ladda upp batteriet med jämna mellanrum om motorcykeln inte körs
--

3 månader

- Sätt på den röda skyddshättan på pluspolsförlängningen.
- Montera höger underredsskydd. (☛ s 116)

Demontera höger underredsskydd

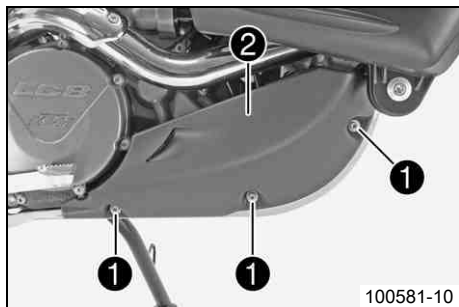

- Ta bort skruvarna ❶. Ta bort höger underredsskydd ❷.

Montera höger underredsskydd

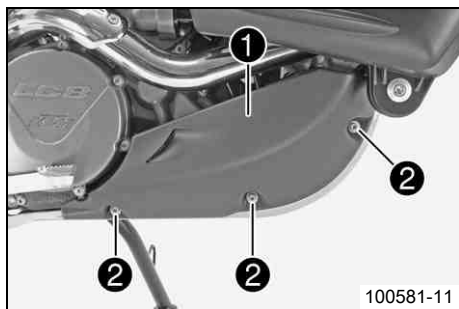

- Sätt höger underredsskydd ❶ i rätt läge. Sätt i och dra åt skruvarna ❷.

Specifikation

Övriga skruvar chassi	M6	10 Nm
-----------------------	----	-------

Byta huvudsäkring



Varning

Brandrisk När felaktiga säkringar används kan elsystemet överbelastas.

- Använd endast säkringar med korrekt amperetal. Säkringar får aldrig förbikopplas eller repareras.



Info

Huvudsäkringen sitter i startreläet under höger underredsskydd.

- Stäng av alla strömbrytare och motorn.
- Demontera höger underredsskydd. (☛ s 116)
- Dra av startreläet ❶ från hållaren och ta av skyddshättan ❷.

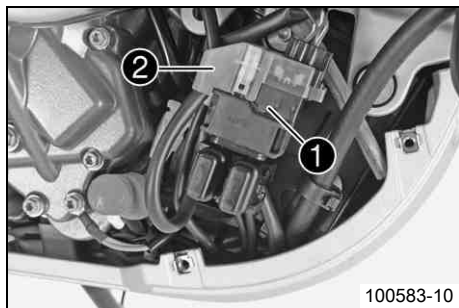

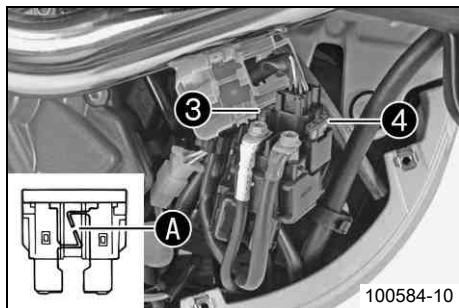

(990 Adventure)

- Ta bort den defekta huvudsäkring ③.

i Info

När smälttråden ④ är bruten är säkringen defekt.

Inne i startreläet finns en reservsäkring ④.

Alla strömförbrukare i fordonet utom ABS-enheten skyddas med huvudsäkringen.

(990 Adventure R)

- Ta bort den defekta huvudsäkring ③.

i Info

När smälttråden ④ är bruten är säkringen defekt.

Inne i startreläet finns en reservsäkring ④.

Alla strömförbrukare i fordonet är säkrade via huvudsäkringen.

- Sätt i en ny huvudsäkring.

Säkring (58011109130) (☞ s 187)

- Kontrollera elsystemets funktion.
- Montera skyddshättan och sätt på startreläet på hållaren.

i Tips

Sätt i en ny reservsäkring i startreläet så att den finns till hands vid behov.

- Montera höger underredsskydd. (☞ s 116)
- Ställ in klockan. (☞ s 29)

Byta säkringar ABS (990 Adventure)



Varning

Brandrisk När felaktiga säkringar används kan elsystemet överbelastas.

- Använd endast säkringar med korrekt amperetal. Säkringar får aldrig förbikopplas eller repareras.



Info

Två säkringar för ABS sitter under det högra underredsskyddet. Med dessa båda säkringar skyddas ABS-systemets returpump och hydraulenhet. Den tredje säkringen som skyddar ABS-styrdonet sitter i säkringslådan.

- Stäng av alla strömbrytare och motorn.
- Demontera höger underredsskydd. (☛ s 116)

Byta säkring för ABS-hydraulenheten:

- Ta bort skyddshättan ❶ och ta bort säkringen ❷.

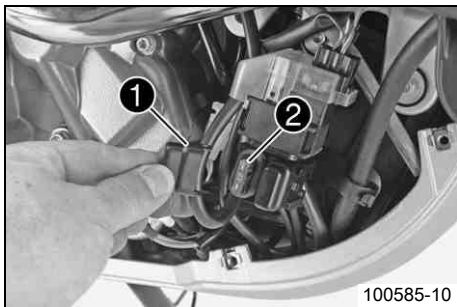

Info

En reservsäkring sitter bredvid säkringslådan i förvaringsfacket.

- Sätt i en ny säkring.

Säkring (58011109125) (☛ s 187)

- Kontrollera om ABS-varningslampan fortfarande lyser.
- Sätt tillbaka skyddshättan.



Tips

Sätt i en ny reservsäkring i förvaringsfacket så att den finns till hands vid behov.

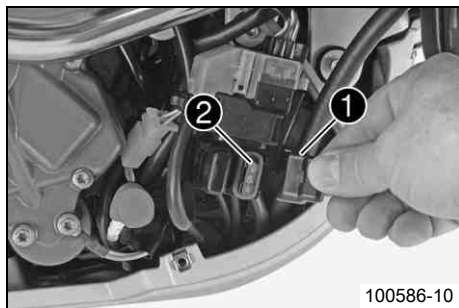

Byta säkring för ABS-returpumpen:

- Ta bort skyddshättan ❶ och ta bort säkringen ❷.

Info

En reservsäkring sitter bredvid säkringslådan i förvaringsfacket.

- Sätt i en ny säkring.

Säkring (58011109140) (☛ s 187)

- Kontrollera om ABS-varningslampan fortfarande lyser.
- Sätt tillbaka skyddshättan.

Tips

Sätt i en ny reservsäkring i förvaringsfacket så att den finns till hands vid behov.

- Montera höger underredsskydd. (☛ s 116)

Byta säkringar i säkringslådan



Varning

Brandrisk När felaktiga säkringar används kan elsystemet överbelastas.

- Använd endast säkringar med korrekt amperetal. Säkringar får aldrig förbikopplas eller repareras.



Info

Säkringslådan med övriga förbrukarnas säkringar sitter i förvaringsfacket.

- Stäng av alla strömbrytare och motorn.
- Öppna förvaringsfacket. (☛ s 38)

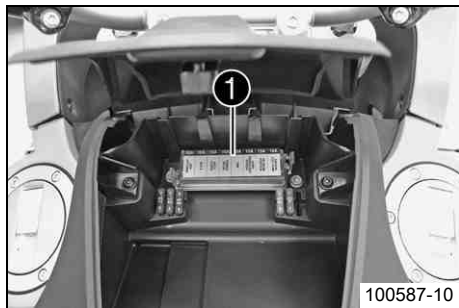

100587-10

- Ta av säkringslådans lock ❶.

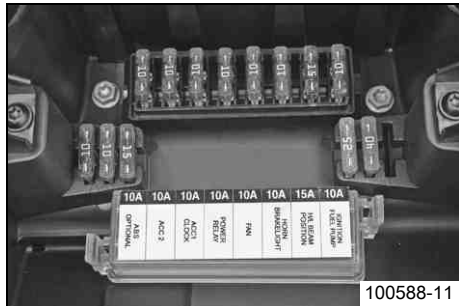

100588-11

- Ta bort den defekta säkringen.

Specifikation

Säkring IGNITION, FUEL PUMP - 10A - tändning, bränslepump, startspärr, larm (tillval)
--

Säkring H/L BEAM, POSITION - 15A - helljus, halvljus, positionsljus, nummerskyltsbelysning

Säkring HORN, BRAKE LIGHT - 10A - signalhorn, bromsljus, varningsblinkers
--

Säkring FAN - 10A - kylarfläkt

Säkring POWER RELAY - 10A - tändning (EFI-styrdon)

Säkring ACC1, CLOCK - 10A - kombinationsinstrument, uttag, extra utrustning (konstant plus), larm (tillval)
--

Säkring ACC2 - 10A - extra utrustning (med lastbrytare, kopplat plus)
--

(990 Adventure)

Säkring ABS, OPTIONAL - 10A - ABS
--

(990 Adventure R)

Säkring ABS, OPTIONAL - används ej

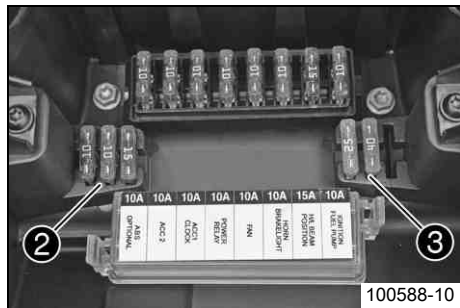

(990 Adventure)

- Sätt i en reservsäkring med passande amperetal.

Säkring (58011109110) (☛ s 187)

Säkring (58011109115) (☛ s 187)



Info

Reservsäkringar ② sitter bredvid säkringslådan.
Reservsäkringarna ③ är till för ABS.



Tips

Sätt i en ny reservsäkring i säkringslådan så att den finns till hands vid behov.

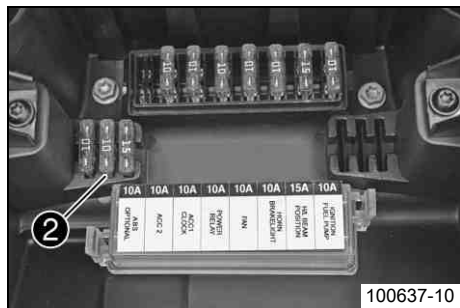

(990 Adventure R)

- Sätt i en reservsäkring med passande amperetal.

Säkring (58011109110) (☛ s 187)

Säkring (58011109115) (☛ s 187)



Info

Reservsäkringar ② sitter bredvid säkringslådan.



Tips

Sätt i en ny reservsäkring i säkringslådan så att den finns till hands vid behov.

- Kontrollera förbrukarens funktion.
- Stäng säkringslådans lock.
- Stäng förvaringsfacket. (☛ s 39)

Demontera sidokåpa fram



Info

Arbetsstegen är desamma för vänster och höger sida.

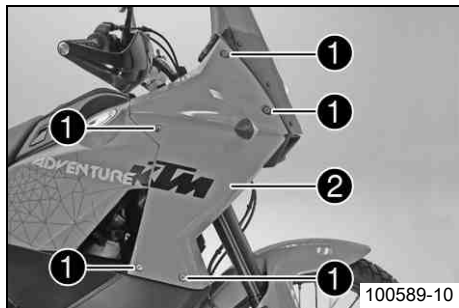

- Ta bort skruvarna ①.
- Vrid försiktigt ut sidokåpan ② upptill och lossa stickanslutningarna till körriktningssvisarkablarna.
- Dra ut spillslangen till bränsletanken och ta bort kåpan.

Montera sidokåpa fram



Info

Arbetsstegen är desamma för vänster och höger sida.

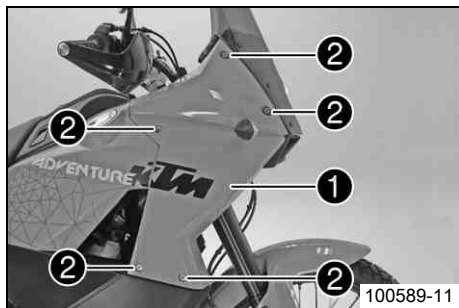

- Sätt dit sidokåpan ❶ nedtill på bränsletanken och luta den.
- Sätt i bränsletankens spillslang på anslutningen.
- Anslut stickanslutningarna till körriktningvisarkablarna och vrid sidokåpans övre del in mot fordonet.
- Sätt i och dra åt skruvarna ❷ tillsammans med brickorna.

Specifikation

Övriga muttrar chassi	M6	15 Nm
-----------------------	----	-------

- Kontrollera körriktningvisarnas funktion.

Demontera strålkastarmasken och strålkastaren

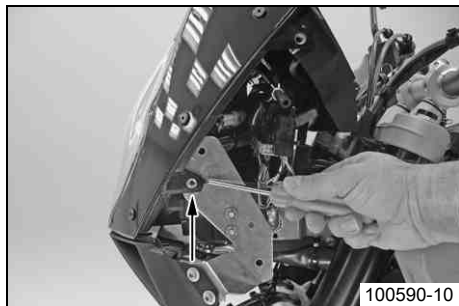

- Stäng av alla strömbrytare och motorn.
- Demontera sidokåpan fram. (☛ s 123)
- Lossa strålkastarmasken från cockpitplattan och lossa den genom att dra den framåt.

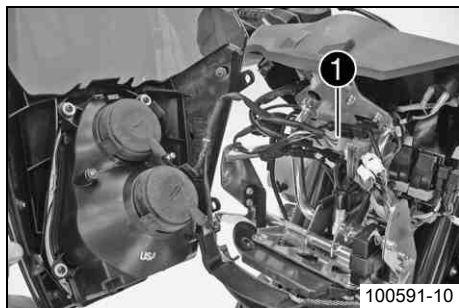

- Lossa stickanslutningen ❶.
- Lägg strålkastarmasken på en mjuk trasa så att strålkastaren och skyddsskivan inte skadas.

Montera strålkastarmasken och strålkastaren

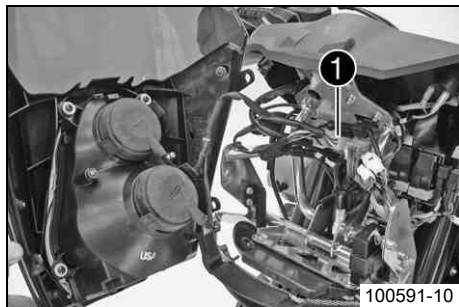

- Anslut stickanslutningen ❶.
- Kontrollera att belysningen fungerar korrekt.
- Placera strålkastarmasken i rätt läge.
- Montera sidokåpan fram. (☞ s 123)
- Kontrollera strålkastarens inställning. (☞ s 131)

Byta helljuslampa

Observera

Skador på reflektorn Minskad lyskraft.

- Fett på lampans glaskolv förångas i värmen och fastnar på reflektorn. Gör rent glaskolven innan den monteras och se till att den hålls fri från fett.

- Demontera strålkastarmasken och strålkastaren. (☞ s 124)
- Ta bort gummihättan ❶ och lossa stickanslutningen ❷.

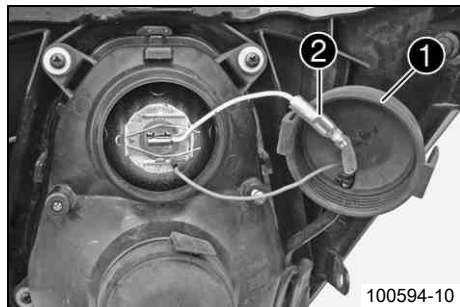

- Lossa fjäderklammern ❸ och ta ut lampan ur strålkastaren.
- Sätt en ny lampa i rätt läge i strålkastaren och sätt dit fjäderklammern igen.

Helljus (H3 / sockel PK22s) (☞ s 187)

i Info

Lampan måste sitta rätt på klackarna A.

- Anslut stickanslutningen och sätt dit gummihättan.
- Montera strålkastarmasken och strålkastaren. (☞ s 125)

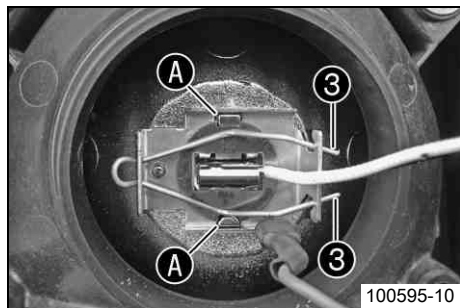

Byta halvljuslampa

Observera

Skador på reflektorn Minskad lyskraft.

- Fett på lampans glaskolv förångas i värmen och fastnar på reflektorn. Gör rent glaskolven innan den monteras och se till att den hålls fri från fett.

- Demontera strålkastarmasken och strålkastaren. (☛ s 124)
- Ta av gummihattan ❶ och dra ut kontakten ❷ från lampan.

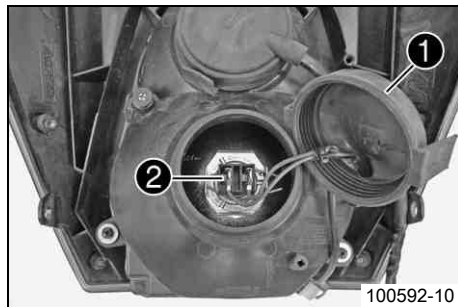

- Lossa fjäderklammern ❸ och ta ut lampan ur strålkastaren.
- Sätt en ny lampa i rätt läge i strålkastaren och sätt dit fjäderklammern igen.

Halvljus (H7 / sockel PX26d) (☛ s 187)

i Info

Lampan måste sitta med klacken A i urspringen.

- Stick in lampans kontakt och sätt dit gummihattan.
- Montera strålkastarmasken och strålkastaren. (☛ s 125)

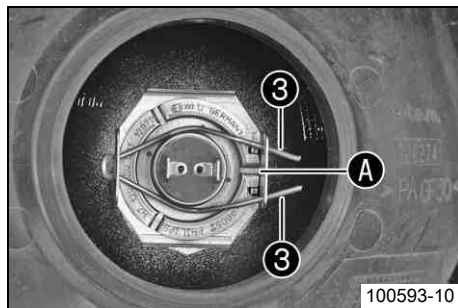

Byta lampa för positionsljuset i strålkastaren

Observera

Skador på reflektorn Minskad lyskraft.

- Fett på lampans glaskolv förångas i värmen och fastnar på reflektorn. Gör rent glaskolven innan den monteras och se till att den hålls fri från fett.

- Demontera strålkastarmasken och strålkastaren. (☛ s 124)
- Dra ut hållaren ❶ ur strålkastaren och dra ut lampan ❷ ur hållaren.
- Stick in en ny lampa i hållaren och stick in hållaren i strålkastaren.

Positionsljus (W5W / sockel W2,1x9,5d) (☛ s 187)

- Montera strålkastarmasken och strålkastaren. (☛ s 125)

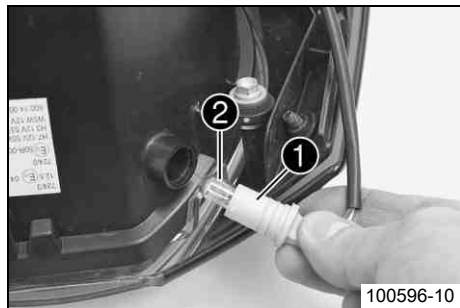

Byta lampa för körriktningvisaren

Observera

Skador på reflektorn Minskad lyskraft.

- Fett på lampans glaskolv förångas i värmen och fastnar på reflektorn. Gör rent glaskolven innan den monteras och se till att den hålls fri från fett.

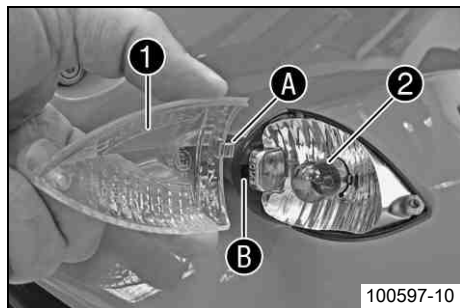

- Ta bort skruven på blinkerhöljets baksida.
- Ta försiktigt bort strålkastarglasat ❶.
- Tryck in lampan ❷ lätt i hållaren, vrid ca 30° motsols och dra ut den ur hållaren.

Info

Rör inte reflektorn med händerna och se till att den är fri från fett.

- Tryck in en ny lampa lätt i hållaren och vrid den medsols tills det tar stopp.

Körriktningvisare (RY10W / sockel BAU15s) (☛ s 187)

- Kontrollera att körriktningvisaren fungerar.
- Placera strålkastarglasat i korrekt läge.



Info

Sätt i klacken **A** i ursparingen **B**.

- Sätt i skruven och vrid den först motsols tills den placeras i gängans spår med ett ryck. Dra åt skruven lätt.

Byta bakljuslampa

Observera

Skador på reflektorn Minskad lyskraft.

- Fett på lampans glaskolv förångas i värmen och fastnar på reflektorn. Gör rent glaskolven innan den monteras och se till att den hålls fri från fett.

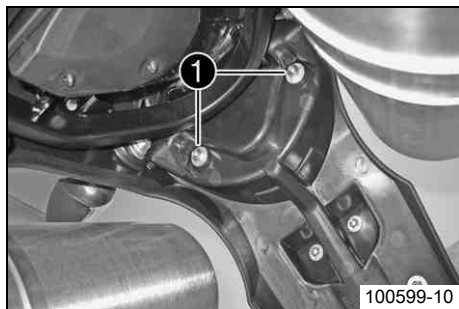

- Ta bort muttrarna **1** på undersidan av den bakre skärmen och dra bakljuset bakåt.

100599-10

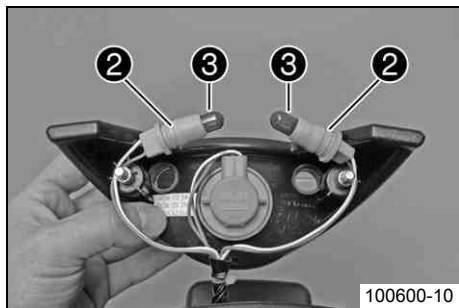

- Dra ut lamphållarna ② ur bakljuset.
- Dra ut lamporna ③ ur hållarna.
- Sätt i nya lampor i hållarna.

Bakljus (WR5W / sockel W2,1x9,5d) (☛ s 187)

- Sätt in lamphållarna i bakljuset.
- Kontrollera att belysningen fungerar korrekt.
- Sätt bakljuset i rätt läge. Sätt i muttrarna med brickorna och dra åt.

Specifikation

Mutter bakljus

M6

8 Nm

Byta bromsljuslampa

Observera

Skador på reflektorn Minskad lyskraft.

- Fett på lampans glaskolv förångas i värmen och fastnar på reflektorn. Gör rent glaskolven innan den monteras och se till att den hålls fri från fett.

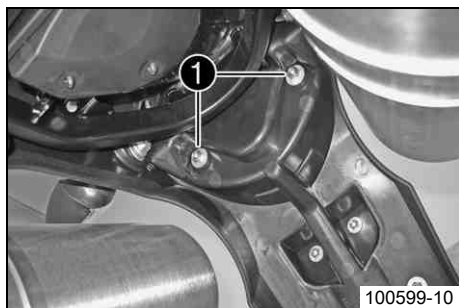

- Ta bort muttrarna ① på undersidan av den bakre skärmen och dra bakljuset bakåt.

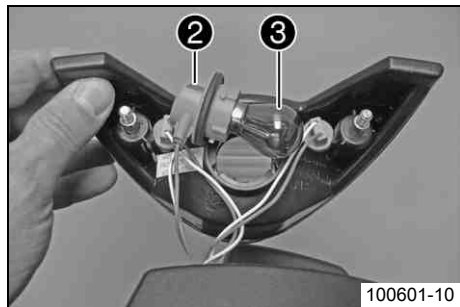

- Vrid lamphållaren ② motsols till anslag och ta ut den ur bakljuset.
- Tryck in lampan ③ lätt i hållaren, vrid ca 30° motsols och dra ut den ur hållaren.
- Tryck in en ny lampa lätt i hållaren och vrid den medsols tills det tar stopp.

Bromsljus (PR21W / sockel BAW15s) (☛ s 187)

- Sätt in lamphållaren i bakljuset och vrid den medsols tills det tar stopp.
- Kontrollera att belysningen fungerar korrekt.
- Sätt bakljuset i rätt läge. Sätt i muttrarna med brickorna och dra åt.

Specifikation

Mutter bakljus	M6	8 Nm
----------------	----	------

Kontrollera strålkastarens inställning

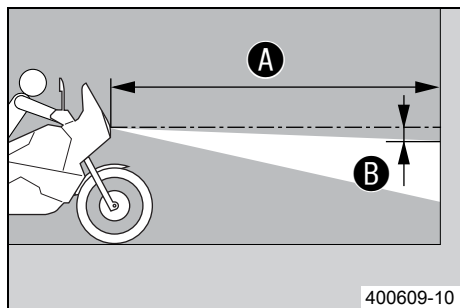

- Ställ fordonet på ett vågrätt underlag framför en ljus mur och rita ett märke i höjd med strålkastarens (halvljusets) mitt.
- Rita ett annat märke på avstånd ③ under det första märket.

Specifikation

Avstånd ③	5 cm
-----------	------

- Ställ fordonet rakt upp med avstånd ④ framför muren och tänd halvljusets.

Specifikation

Avstånd ④	5 m
-----------	-----

- Nu sätter sig föraren, eventuellt med bagage och passagerare, på motorcykeln.
- Kontrollera strålkastarens inställning.

Gränsen mellan ljust och mörkt område måste ligga exakt på den nedre markeringen för en körklar motorcykel med förare, eventuellt med bagage och passagerare.

- » Om gränsen mellan ljust och mörkt område inte överensstämmer med specifikationen:
 - Ställ in strålkastarens räckvidd. (☛ s 132)

Ställa in strålkastarens räckvidd



- Kontrollera strålkastarens inställning. (☛ s 131)
- Ställ in strålkastarens räckvidd med justerskruven ❶.

Specifikation

För en motorcykel med förare och ev. packning och passagerare ska gränsen mellan ljust och mörkt område befinna sig exakt på det nedre märket (enligt avsnittet Kontrollera strålkastarens inställning).

i Info

Vridning medsols ger längre räckvidd, vridning motsols ger kortare räckvidd. Om motorcykeln har monterad packning måste strålkastarens räckvidd eventuellt korrigeras.

Aktivera/avaktivera tändningsnyckeln

i Info

Den orange programmeringsnyckeln får endast användas för aktivering/avaktivering!

Vid förlust eller ersättning av en svart tändningsnyckel måste de enskilda svarta tändningsnycklarna aktiveras resp. avaktiveras med den orange programmeringsnyckeln. Därigenom förhindras även obehörig användning av fordonet med den försvunna svarta tändningsnyckeln.

Upp till fyra svarta tändningsnycklar kan aktiveras/avaktiveras. Endast de svarta tändningsnycklar som programmeras under aktiveringen är giltiga. Alla svarta tändningsnycklar som inte programmerats vid aktiveringen är ogiltiga, men kan programmeras igen vid en ny aktivering.

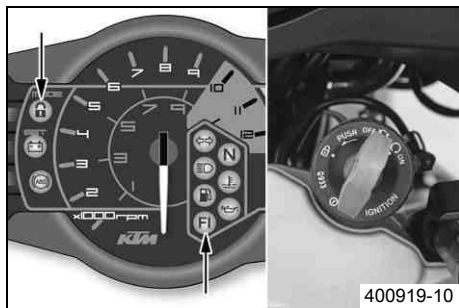

Förlust av en svart tändningsnyckel (en till svart tändningsnyckel finns):

I den följande proceduren avaktiveras alla aktiverade svarta tändningsnycklar som inte ingår i den här proceduren.

- Skjut nödavstängningsknappen till läget ○.
- Sätt i den orange programmeringsnyckeln i tändningslåset.
- Slå på tändningen genom att vrida den orangea programmeringsnyckeln till läget ON ○.
 - ✓ FI Varningslampan ⊕ (MIL) tänds, släcks och börjar sedan att blinka.
 - ✓ Kontrollampen för startspärren ⊕ tänds.
- Stäng av tändningen genom att vrida den orange programmeringsnyckeln till läget OFF ⊗.
- Dra ut den orange programmeringsnyckeln.
- Sätt i den svarta tändningsnyckeln i tändningslåset.
- Slå på tändningen genom att vrida den svarta tändningsnyckeln till läget ON ○.
 - ✓ FI Varningslampan ⊕ (MIL) tänds, släcks och börjar sedan att blinka.
 - ✓ Kontrollampen för startspärren ⊕ tänds, släcks ett ögonblick och tänds igen.
- Stäng av tändningen genom att vrida den svarta tändningsnyckeln till läget OFF ⊗.
- Dra ut den svarta tändningsnyckeln.
- Sätt i den orangea programmeringsnyckeln i tändningslåset.
- Slå på tändningen genom att vrida den orangea programmeringsnyckeln till läget ON ○.
 - ✓ FI Varningslampan ⊕ (MIL) tänds, släcks och börjar sedan att blinka.
 - ✓ Kontrollampen för startspärren ⊕ tänds, släcks för ett ögonblick och blinkar lika många gånger som antalet fungerande svarta tändningsnycklar, inklusive den orange programmeringsnyckeln. I det här fallet två gånger.

- Stäng av tändningen genom att vrida den orange programmeringsnyckeln till läget **OFF** ☒.
- Dra ut den orangea programmeringsnyckeln.
 - ✓ Den försvunna svarta tändningsnyckeln är avaktiverad.
 - ✓ Den befintliga svarta tändningsnyckeln har aktiverats om.

Om båda svarta tändningsnycklarna försvinner (ingen svart tändningsnyckel finns):

Denna procedur är nödvändig för att förhindra obehörig användning med de försvunna svarta tändningsnycklarna.

- Skjut nödavgångsknappen till läget ○.
- Sätt i den orangea programmeringsnyckeln i tändningslåset.
- Slå på tändningen genom att vrida den orangea programmeringsnyckeln till läget **ON** ○.
 - ✓ FI Varningslampan ⊕ (MIL) tänds, släcks och börjar sedan att blinka.
 - ✓ Kontrollampan för startspärren ⊕ tänds.
- Stäng av tändningen genom att vrida den orange programmeringsnyckeln till läget **OFF** ☒.
- Slå på tändningen genom att vrida den orangea programmeringsnyckeln till läget **ON** ○.
 - ✓ FI Varningslampan ⊕ (MIL) tänds, släcks och börjar sedan att blinka.
 - ✓ Kontrollampan för startspärren ⊕ tänds, släcks för ett ögonblick och blinkar lika många gånger som antalet fungerande svarta tändningsnycklar, inklusive den orangea programmeringsnyckeln. I detta fall en gång eftersom alla svarta tändningsnycklar är avaktiverade.
- Stäng av tändningen genom att vrida den orange programmeringsnyckeln till läget **OFF** ☒.
- Dra ut den orangea programmeringsnyckeln.
 - ✓ Alla svarta tändningsnycklar är avaktiverade.

- Beställ en ny svart tändningsnyckel enligt nyckelnumret på **KEYCODECARD** och aktivera den.

Aktivera tändningsnyckeln:

- Skjut nödavgångsknappen till läget ○.
- Sätt i den orangea programmeringsnyckeln i tändningslåset.
- Slå på tändningen genom att vrida den orangea programmeringsnyckeln till läget **ON** ○.
- ✓ **FI** Varningslampan ⊕ (**MIL**) tänds, släcks och börjar sedan att blinka.
- ✓ Kontrolllampan för startspärren ⊕ tänds.
- Stäng av tändningen genom att vrida den orange programmeringsnyckeln till läget **OFF** ⊗.
- Dra ut den orangea programmeringsnyckeln.
- Sätt i den svarta tändningsnyckeln i tändningslåset.
- Slå på tändningen genom att vrida den svarta tändningsnyckeln till läget **ON** ○.
- ✓ **FI** Varningslampan ⊕ (**MIL**) tänds, släcks och börjar sedan att blinka.
- ✓ Kontrolllampan för startspärren ⊕ tänds, släcks ett ögonblick och tänds igen.
- Stäng av tändningen genom att vrida den svarta tändningsnyckeln till läget **OFF** ⊗.
- Dra ut den svarta tändningsnyckeln.
- Om fler tändningsnycklar ska aktiveras upprepas de sista fyra arbetsstegen med den aktuella tändningsnyckeln.
- Sätt i den orangea programmeringsnyckeln i tändningslåset.
- Slå på tändningen genom att vrida den orangea programmeringsnyckeln till läget **ON** ○.
- ✓ **FI** Varningslampan ⊕ (**MIL**) tänds, släcks och börjar sedan att blinka.

- ✓ Kontrolllampan för startspärren ④ tänds, släcks för ett ögonblick och blinkar lika många gånger som antalet fungerande svarta tändningsnycklar, inklusive den orangea programmeringsnyckeln.
- Stäng av tändningen genom att vrida den orange programmeringsnyckeln till läget **OFF** ⑤.
- Dra ut den orangea programmeringsnyckeln.
- ✓ Alla svarta tändningsnycklar i arbetsmomentet är aktiverade.

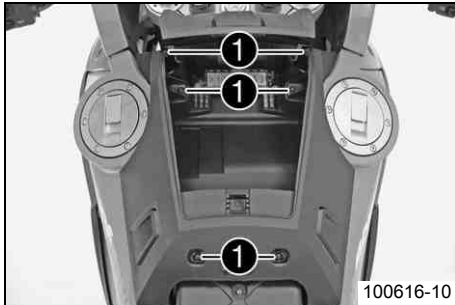

Ta av förvaringsfacket och häng det åt sidan 🐾

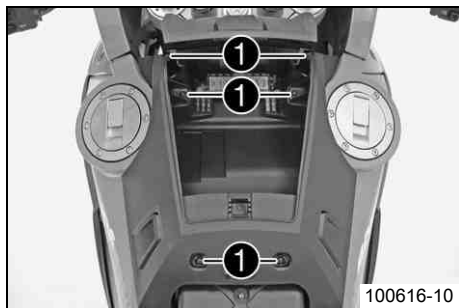

- Ta bort sadeln. (☛ s 67)
- Öppna förvaringsfacket. (☛ s 38)
- Ta bort skruvarna ①.
- Ta försiktigt bort förvaringsfacket och vrid det åt höger. Lägg en trasa mellan höger bränsletank och förvaringsfacket så att de inte skadas.

Montera förvaringsfacket



- Ta bort trasan och sätt förvaringsfacket i rätt läge.
- Sätt i och dra åt skruvarna ①.
- Stäng förvaringsfacket. ( s 39)
- Montera sadeln. ( s 68)

Demontera vänster bränsletank



Fara

Brandrisk Bränslet är lättantändligt.

- Fyll inte på bränsle i närheten av öppen eld eller brinnande cigaretter. Stäng alltid av motorn när du ska fylla på bränsle. Se till att inget bränsle spills på heta fordonsdelar. Torka genast bort utspillt bränsle.
- Bränslet i bränsletanken utvidgas när det blir varmt och kan tränga fram vid överfyllning. Följ tankningsanvisningarna.



Varning

Risk för förgiftning Bränsle är giftigt och hälsovådligt.

- Låt inte huden, ögonen och kläderna komma i kontakt med bränslet. Andas inte in bränsleångor. Vid kontakt med ögonen, spola med vatten och kontakta läkare omedelbart. Vid hudkontakt ska huden rengöras omedelbart med tvål och vatten. Om bränsle har svalts, kontakta läkare omedelbart. Kläder som har kommit i kontakt med bränsle ska bytas. Förvara bränslet korrekt i en lämplig behållare och utom räckhåll för barn.

- Stäng av alla strömbrytare och motorn.

- Palla upp fordonet på mittenstödet. (☞ s 66)
- Vrid de räfflade skruvarna på båda bränslekranarna medsols tills det tar stopp.
- Demontera sidokåpan fram. (☞ s 123)
- Ta av förvaringsfacket och häng det åt sidan. ☞ (☞ s 136)
- Ta bort skruvarna ❶.
- Lyft upp bränsletanken framtill något, lossa den från det övre fästet och vrid bort den från fordonet upptill.

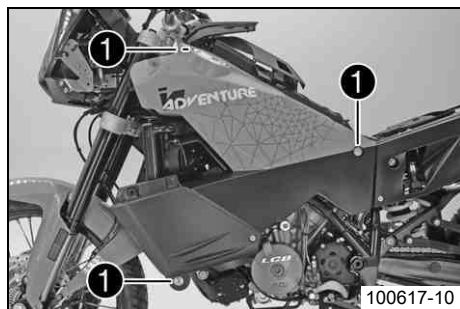

i Info

Håll i bränsletanken ungefär på monteringshöjden. Innan bränsletanken kan tas bort helt måste vissa slangar och stickanslutningar lossas.

- Lossa stickanslutningarna från bränslenivågivaren ❷ och bränslepumpen ❸.
- Dra av slangen ❹.
- Lossa bränsleslangkopplingen ❺.

i Info

Det kan rinna ut rester av bränsle ur bränsleslangen.

- Skjut slangklämman bakåt och dra av bränsleslangen ❻ från bränslekranen.
- Ta bort bränsletanken.

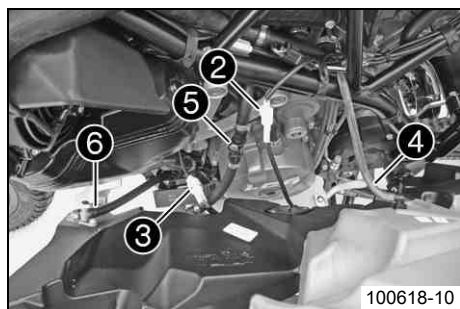

Montera vänster bränsletank ↩



Fara

Brandrisk Bränslet är lättantändligt.

- Fyll inte på bränsle i närheten av öppen eld eller brinnande cigaretter. Stäng alltid av motorn när du ska fylla på bränsle. Se till att inget bränsle spills på heta fordonsdelar. Torka genast bort utspillt bränsle.
- Bränslet i bränsletanken utvidgas när det blir varmt och kan tränga fram vid överfyllning. Följ tankningsanvisningarna.



Varning

Risk för förgiftning Bränsle är giftigt och hälsovådligt.

- Låt inte huden, ögonen och kläderna komma i kontakt med bränslet. Andas inte in bränsleångor. Vid kontakt med ögonen, spola med vatten och kontakta läkare omedelbart. Vid hudkontakt ska huden rengöras omedelbart med tvål och vatten. Om bränsle har svalts, kontakta läkare omedelbart. Kläder som har kommit i kontakt med bränsle ska bytas. Förvara bränslet korrekt i en lämplig behållare och utom räckhåll för barn.

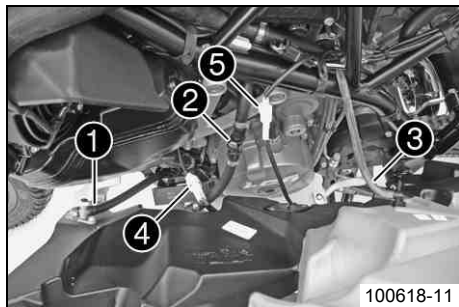

- Rengör och kontrollera att bränsleslangkopplingens O-ring inte är skadad.
- Placera bränsletanken ungefär på monteringshöjden för att slangarna och stickanslutningarna ska kunna anslutas.
- Sätt på bränsleslangen ① på bränslekranen och skjut slangklämman framåt.
- Sätt ihop bränsleslangkopplingen ②.
- Sätt på slangen ③ på kopplingen.
- Sätt ihop stickanslutningen för bränslepumpen ④ och bränslenivågivaren ⑤.

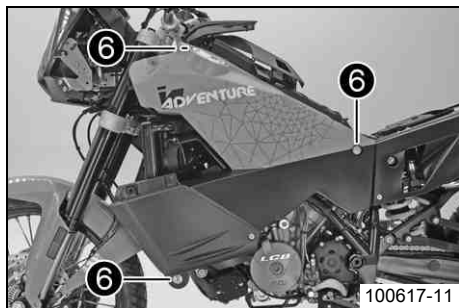

- Lyft upp bränsletanken något och haka i den i det övre fästet.
- Sätt i och dra åt skruvarna ⑥.

Specifikation

Skruv bränsletank	M8	15 Nm
-------------------	----	-------

- Montera förvaringsfacket. (☛ s 137)
- Montera sidokåpan fram. (☛ s 123)
- Vrid de räfflade skruvarna på båda bränslekranarna motsols tills det tar stopp.
- Kontrollera att bränslesystemet är tätt.

Kylsystem

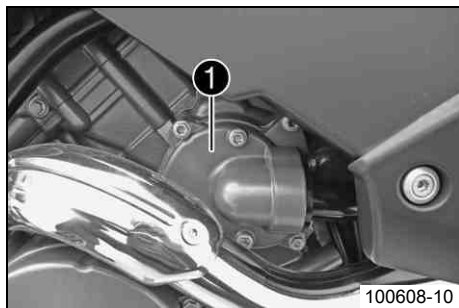

Vattenpumpen ① i motorn sørjer för en tvångscirkulation av kylvätskan. Vid uppvärmning stiger trycket i kylsystemet. Detta tryck regleras av en ventil i kylarlocket. Den angivna kylvätsketemperaturen kan därför tillåtas utan att funktionsstörningar uppstår.

125 °C

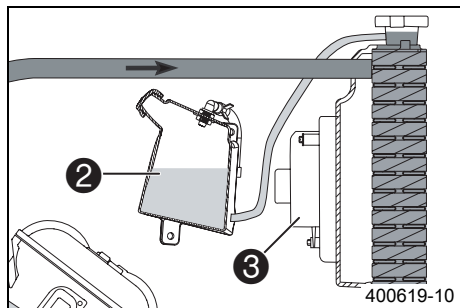

Kylningen fås av fartvinden och en kylarfläkt ③ som styrs via en termostatströmställare. Lägre körhastighet ger lägre kyleffekt. Smutsiga kylameller minskar också kyleffekten. Genom värmeutvidgningen leds den överflödiga kylvätskan till expansionskärlet ②. När temperaturen sjunker suges denna del tillbaka till kylsystemet.

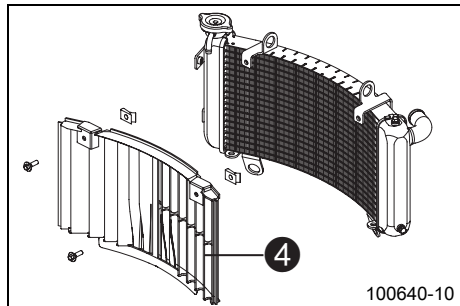

Med fordonet följer ett kylargaller ④. Kylargallret bör monteras om fordonet framförs på icke asfalterade vägar. På så sätt skyddas kylaren mot stenscott och liknande.

Kontrollera kylvätskenivån i expansionskärlet



Varning

Risk för skållskador När motorcykeln körs blir kylvätskan mycket varm och dessutom trycksatt.

- Öppna inte kylare, kylarslangar eller andra komponenter i kylsystemet när motorn är driftsvarm. Vänta tills motorn och kylsystemet har svalnat. Om skållskador uppstår ska de drabbade ställena spolas med ljummet vatten.



Varning

Risk för förgiftning Kylvätska är giftig och hälsovådlig.

- Låt inte huden, ögonen och kläderna komma i kontakt med kylvätskan. Vid kontakt med ögonen, spola med vatten och kontakta läkare omedelbart. Vid hudkontakt ska huden rengöras omedelbart med tvål och vatten. Om kylvätska har svalts, kontakta läkare omedelbart. Kläder som har kommit i kontakt med kylvätska ska bytas. Förvara kylvätskan utom räckhåll för barn.

Krav

Motorn är kall.

Kylaren är helt full.

- Ställ motorcykeln på en vågrät yta.
- Kontrollera kylvätskenivån i expansionskärlet ❶.

Kylvätskenivån måste vara mellan **MIN** och **MAX**.

- » Om det inte finns någon kylvätska i expansionskärlet:
 - Kontrollera att kylsystemet är tätt. 🛠️



Info

Ta inte motorcykeln i drift!

- Fyll på/avlufva kylsystemet. 🛠️ (☞ s 147)
- » Om kylvätskenivån i expansionskärlet inte stämmer med specifikationen, men utan att det är helt tomt:
 - Ta bort locket från expansionskärlet.
 - Fyll på kylvätska upp till markeringen **MAX**.

Alternativ 1

Kylvätska (☞ s 199)

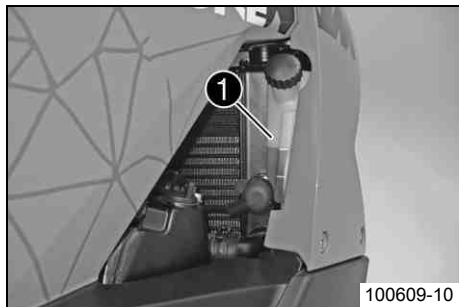

Alternativ 2

Kylvätska (användningsklar blandning) (☞ s 199)

- Montera locket på expansionskärlet.

Kontrollera frostskyddet och kylvätskenivån



Varning

Risk för skållskador När motorcykeln körs blir kylvätskan mycket varm och dessutom trycksatt.

- Öppna inte kylare, kylarslangar eller andra komponenter i kylsystemet när motorn är driftsvarm. Vänta tills motorn och kylsystemet har svalnat. Om skållskador uppstår ska de drabbade ställena spolas med ljummet vatten.



Varning

Risk för förgiftning Kylvätska är giftig och hälsovådlig.

- Låt inte huden, ögonen och kläderna komma i kontakt med kylvätskan. Vid kontakt med ögonen, spola med vatten och kontakta läkare omedelbart. Vid hudkontakt ska huden rengöras omedelbart med tvål och vatten. Om kylvätska har svalts, kontakta läkare omedelbart. Kläder som har kommit i kontakt med kylvätska ska bytas. Förvara kylvätskan utom räckhåll för barn.

Krav

Motorn är kall.

- Demontera sidokåpan fram. (☞ s 123)
Ta endast bort höger sidokåpa.



- Ställ motorcykeln på en vågrät yta.
- Ta av locket ❶ från expansionskärllet.
- Kontrollera kylvätskans frostskydd.

-25... -45 °C

- » Om frostskyddet inte överensstämmer med specifikationen:
 - Korrigera kylvätskans frostskydd.
- Kontrollera kylvätskenivån i expansionskärllet.

Kylvätskenivån måste vara mellan **MIN** och **MAX**.

- » Om det inte finns någon kylvätska i expansionskärllet:
 - Kontrollera att kylsystemet är tätt. 🛠️



Info

Ta inte motorcykeln i drift!

- Fyll på/avlufva kylsystemet. 🛠️ (👉 s 147)
- » Om kylvätskenivån i expansionskärllet inte stämmer med specifikationen, men utan att det är helt tomt:
 - Fyll på kylvätska upp till markeringen **MAX**.

Alternativ 1

Kylvätska (👉 s 199)

Alternativ 2

Kylvätska (användningsklar blandning) (👉 s 199)

- Montera locket på expansionskärllet.

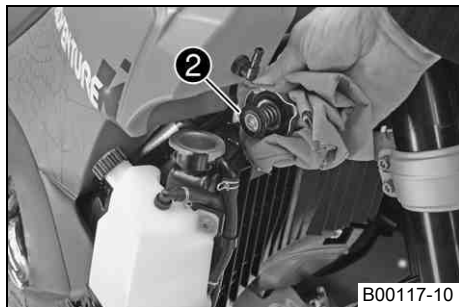

- Ta av kylarlocket ②.
- Kontrollera kylvätskans frostskydd.

-25... -45 °C

» Om frostskyddet inte överensstämmer med specifikationen:

- Korrigera kylvätskans frostskydd.

- Kontrollera kylvätskenivån i kylaren.

Kylaren måste vara helt påfylld.

» Om kylvätskenivån inte överensstämmer med specifikationen:

Kylvätskeförlust: < 0,50 l

- Kontrollera att kylsystemet är tätt. 🛠️



Info

Ta inte motorcykeln i drift!

- Korrigera kylvätskenivån.

Alternativ 1

Kylvätska (🔧 s 199)

Alternativ 2

Kylvätska (användningsklar blandning) (🔧 s 199)

» Om kylvätskenivån inte överensstämmer med specifikationen:

Kylvätskeförlust: > 0,50 l

- Kontrollera att kylsystemet är tätt. 🛠️



Info

Ta inte motorcykeln i drift!

- Fyll på/avlufta kylsystemet.  (☞ s 147)
- Montera kylarlocket.
- Montera sidokåpan fram. (☞ s 123)

Tappa av kylvätskan



Varning

Risk för skållskador När motorcykeln körs blir kylvätskan mycket varm och dessutom trycksatt.

- Öppna inte kylare, kylarslangar eller andra komponenter i kylsystemet när motorn är driftsvarm. Vänta tills motorn och kylsystemet har svalnat. Om skållskador uppstår ska de drabbade ställena spolas med ljummet vatten.



Varning

Risk för förgiftning Kylvätska är giftig och hälsovådlig.

- Låt inte huden, ögonen och kläderna komma i kontakt med kylvätskan. Vid kontakt med ögonen, spola med vatten och kontakta läkare omedelbart. Vid hudkontakt ska huden rengöras omedelbart med tvål och vatten. Om kylvätska har svalts, kontakta läkare omedelbart. Kläder som har kommit i kontakt med kylvätska ska bytas. Förvara kylvätskan utom räckhåll för barn.

Krav

Motorn är kall.

- Palla upp fordonet på mittenstödet. (☞ s 66)
- Demontera vänster bränsletank.  (☞ s 137)

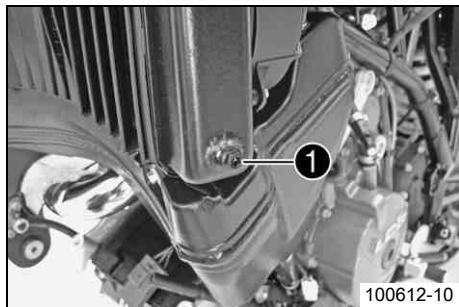

100612-10

- Ställ en lämplig behållare under kylaren.
- Ta bort skruven ❶.
- Ta bort kylarlocket.
- Låt kylvätskan rinna ut helt.
- Sätt i skruven ❶ och en ny tätningring och dra åt den.

Specifikation

Övriga skruvar chassi	M6	10 Nm
-----------------------	----	-------

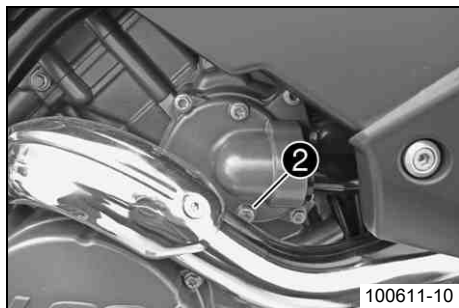

100611-10

- Ställ en lämplig behållare under motorn.
- Ta bort skruven ❷.
- Låt kylvätskan rinna ut helt.
- Sätt i skruven ❷ och en ny tätningring och dra åt den.

Specifikation

Skruv vattenpumplock	M6	10 Nm
----------------------	----	-------

Fylla på/avlufva kylsystemet ↩



Varning

Risk för förgiftning Kylvätska är giftig och hälsovådlig.

- Låt inte huden, ögonen och kläderna komma i kontakt med kylvätskan. Vid kontakt med ögonen, spola med vatten och kontakta läkare omedelbart. Vid hudkontakt ska huden rengöras omedelbart med tvål och vatten. Om kylvätska har svalts, kontakta läkare omedelbart. Kläder som har kommit i kontakt med kylvätska ska bytas. Förvara kylvätskan utom räckhåll för barn.

Krav

Sidokåpan fram är borttagen.

- Se till att avtappningsskruvarna på kylaren och vattenpumpslocket är åtdragna.
- Ta bort avluftningsskruven ❶.

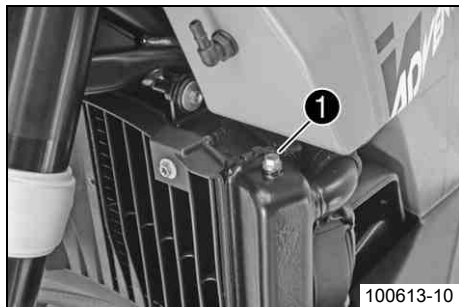

100613-10

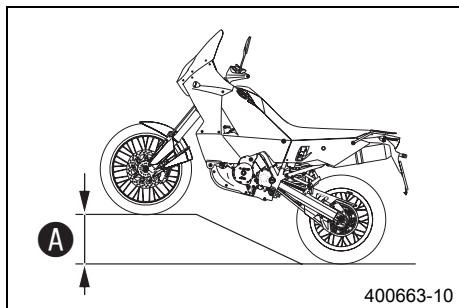

400663-10

- Ställ fordonet som på bilden och se till att det inte kan rulla iväg. Höjdskillnaden **A** måste uppnås.

Specifikation

Höjdskillnad **A**

50 cm

i Info

För att all luft ska kunna komma ut ur kylsystemet måste fordonet lyftas upp framtill. Ett dåligt avluftat kylsystem ger minskad kyleffekt, vilket kan leda till att motorn överhettas.



- Fyll på kylvätska tills den rinner ut ur avluftningsöppningen utan bubblor. Sätt genast i avluftningsskruven och dra åt den.

Alternativ 1

Kylvätska (☞ s 199)

Alternativ 2

Kylvätska (användningsklar blandning) (☞ s 199)

- Fyll kylaren helt med kylvätska. Montera kylarlocket.
- Ställ fordonet mot sidostödet.
- Kontrollera kylvätskenivån i expansionskärlet. (☞ s 141)



Fara

Risk för förgiftning Motoravgaser är giftiga och kan leda till medvetslöshet och/eller dödsfall.

- När motorn går krävs en tillräckligt kraftig ventilation. Motorn får inte startas eller köras i slutna utrymmen utan lämplig utsugning.

- Starta motorn och låt den gå tills den har nått driftstemperatur.

✓ 6 staplar på temperaturindikeringen lyser.

- Stäng av motorn och låt den svalna.
- Låt motorn svalna och kontrollera sedan kylvätskenivån i kylaren igen. Fyll på kylvätska om det behövs.
- Kontrollera kylvätskenivån i expansionskärlet och fyll vid behov på kylvätska upp till markeringen **MAX**.



Demontera kylargallret

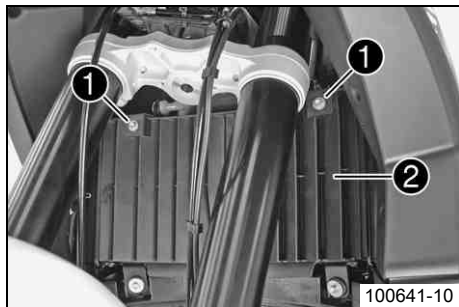

- Ta bort skruvarna ❶ och kylargallret ❷.

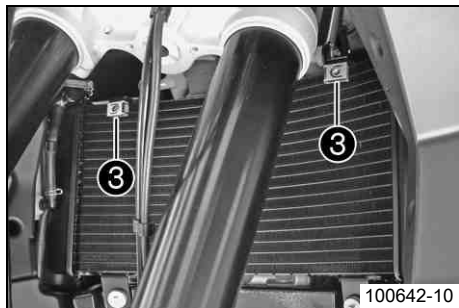

- Dra av muttrarna ❸ från kylaren.



Tips

Stick in skruvarna i hålen på kylargallret och sätt dit muttrarna. På så sätt finns alla nödvändiga delar till hands.

Montera kylargaller

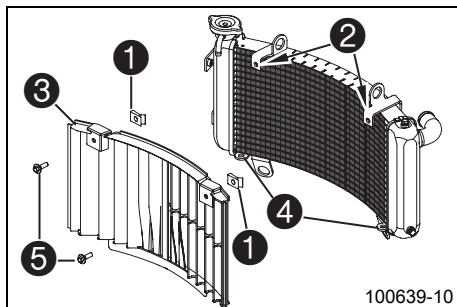

- Sätt på muttrarna ❶ på kylarens fästflikar ❷.
- Sätt i kylargallret ❸ i hålen ❹ nedtill och fäll överdelen mot kylaren.
- Sätt i och dra åt skruvarna ❺.

Specifikation

Övriga muttrar chassi	M6	15 Nm
-----------------------	----	-------

Ställa in kopplingshandtagets utgångsläge

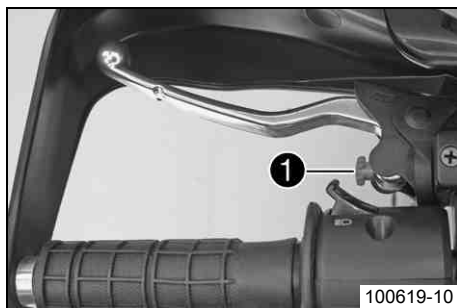

- Anpassa kopplingshandtagets utgångsläge till handens storlek genom att vrida på justerskruven ❶.

i Info

När justerskruven vrids medsols ökar avståndet mellan kopplingshandtaget och styret.

När justerskruven vrids motsols minskar avståndet mellan kopplingshandtaget och styret.

Inställningsområdet är begränsat.

Vrid endast justerskruven för hand och använd inte våld.

Justeringen får inte utföras under körning.

Kontrollera/åtgärda hydraulkopplingens vätskenivå

Info

Vätskenivån stiger när kopplingens lamellbelägg slits ner.
Använd inte bromsvätska.

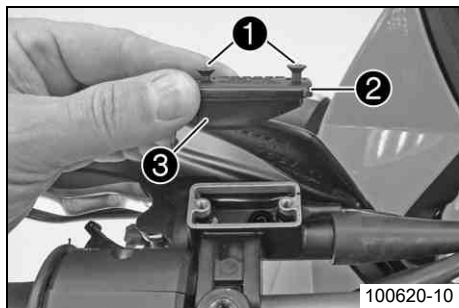

- Placera hydraulkopplingens behållare i horisontellt läge. Behållaren sitter på styret.
- Ta bort skruvarna ❶.
- Ta bort locket ❷ och membranet ❸.
- Kontrollera vätskenivån.

Vätskenivå under behållarens övre kant	4 mm
--	------

- » Om vätskenivån inte överensstämmer med specifikationen:
 - Korrigera vätskenivån i hydraulkopplingen.

Hydraulolja (15) (☞ s 198)

- Placera locket med membran i rätt läge. Sätt i och dra åt skruvarna.

Kontrollera gasvajerns spel

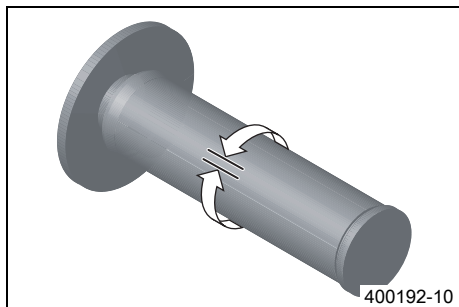

- Ställ styret i läget för körning rakt framåt. Vrid gashandtaget lätt fram och tillbaka för att bestämma gasvajerns spel.

Gasvajer, spel	3... 5 mm
----------------	-----------

- » Om gasvajerns spel inte överensstämmer med specifikationen:
 - Ställ in gasvajerns spel. ☞ (☞ s 153)



Fara

Risk för förgiftning Motoravgaser är giftiga och kan leda till medvetslöshet och/eller dödsfall.

- När motorn går krävs en tillräckligt kraftig ventilation. Motorn får inte startas eller köras i slutna utrymmen utan lämplig utsugning.

- Starta motorn och låt den gå på tomgång. Vrid styret fram och tillbaka över hela styrområdet.

Tomgångsvarvtalet får inte förändras.

» Om tomgångsvarvtalet förändras:

- Ställ in gasvajerns spel. 🛠️ (📄 s 153)

Ställa in gasvajerns spel 🛠️

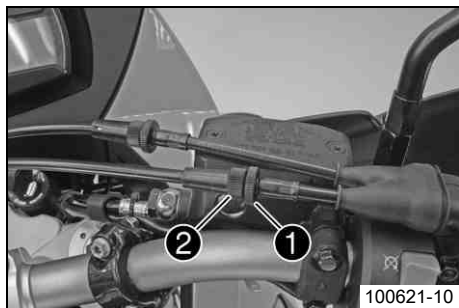

- Ställ styret i läget för körning rakt framåt.
- Använd KTM-diagnosverktyget och ställ gasspjälldonet i utgångsläget.
- Lossa låsmuttern ❶.
- Ställ in gasvajerns spel med justerskruven ❷.

Specifikation

Gasvajer, spel	3... 5 mm
----------------	-----------

- Dra åt låsmuttern ❶.

Kontrollera motoroljenivån

- Palla upp fordonet på mittenstödet. (☛ s 66)



Fara

Risk för förgiftning Motoravgaser är giftiga och kan leda till medvetslöshet och/eller dödsfall.

- När motorn går krävs en tillräckligt kraftig ventilation. Motorn får inte startas eller köras i slutna utrymmen utan lämplig utsugning.

- Starta motorn och låt den gå tills den har nått driftstemperatur.

✓ 6 staplar på temperaturindikeringen lyser.

- Stäng av motorn.
- Skruva ut oljestickan ❶, torka av den med en trasa och skruva i den helt och hållet igen. Skruva ut oljestickan och läs av motoroljenivån.

Motoroljenivån måste ligga mellan markeringarna **MIN** och **MAX** på oljestickan.

- » Om motoroljenivån inte befinner sig inom det angivna området:
 - Fyll på motorolja. (☛ s 161)
- Sätt tillbaka oljestickan.

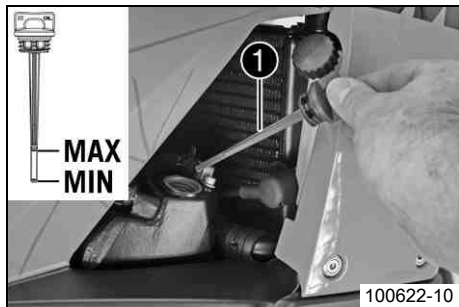

Byta motorolja och oljefilter, rengöra oljesilarna 🛠️



- Tappa av motoroljan, gör rent oljesilarna. 🛠️ (☞ s 155)
- Montera oljefiltret. 🛠️ (☞ s 160)
- Montera vänster bränsletank. 🛠️ (☞ s 139)
- Fyll på motorolja. 🛠️ (☞ s 160)
- Montera underredsskyddet. 🛠️ (☞ s 110)

Tappa av motorolja, göra rent oljesilar 🛠️



Varning

Risk för skållskador Motoroljan och växellådsoljan blir mycket varma när motorcykeln körs.

- Använd lämpliga skyddskläder och skyddshandskar. Om skållskador uppstår ska de drabbade ställena spolas med ljummet vatten.



Varning

Risk för miljöskador Miljöfarliga ämnen orsakar miljöskador.

- Oljor, fetter, filter, bränsle, rengöringsmedel, bromsvätska etc ska alltid tas omhand och lämnas in för avfallshantering enligt gällande bestämmelser.



Info

Motoroljan ska tappas av när motorn är driftvarm.

- Demontera underredsskyddet. 🛠️ (☞ s 110)
- Demontera vänster bränsletank. 🛠️ (☞ s 137)
- Ställ en lämplig behållare under motorn.
- Ta bort oljeavtappningsskruven ❶ samt magnet och tätningring.
- Se till att all motorolja rinner ut ur motorn.
- Ta bort skruvarna ❷ och locket ❸.
- Dra ut oljesilen ur motorhuset med en tång.

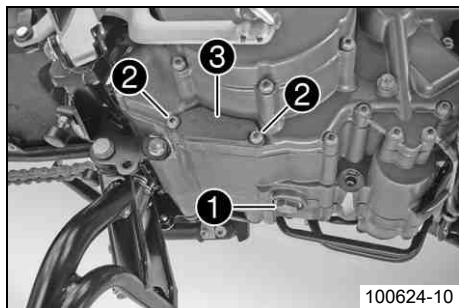

- Ta bort skruven ❹ på höger bränsletank och skruvarna ❺. Ta bort hållaren ❻.

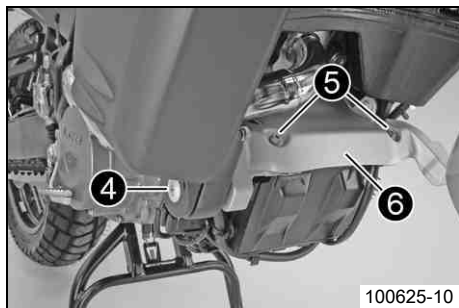

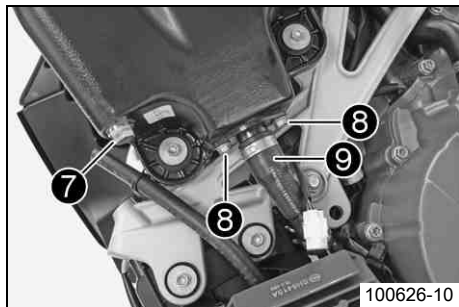

- Släpp ned fordonet från mittenstödet. (☞ s 66)
- Ställ fordonet mot sidostödet.
- Ställ en lämplig behållare under motorn.
- Ta bort oljeavtappningsskruven 7.
- Se till att all motorolja rinner ut ur oljetanken.
- Ta bort skruvarna 8 och vrid oljeledningen 9 åt sidan.

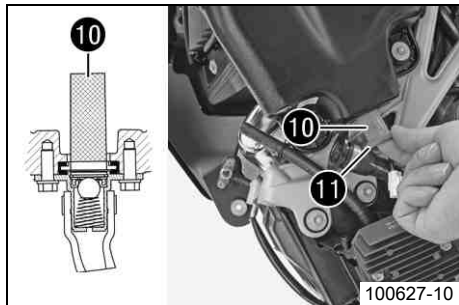

- Dra ut oljesilen 10 ur oljetanken.
- Demontera oljefiltret. ☞ (☞ s 158)
- Gör rent alla oljesilar och oljeavtappningsskruvar ordentligt med magnet.
- Gör rent alla tätningsytor.

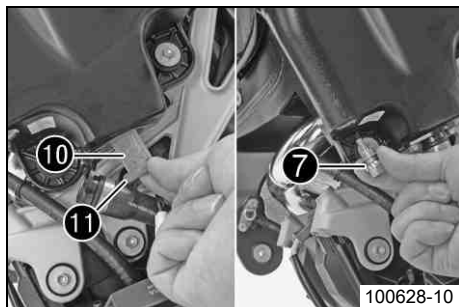

- Kontrollera oljesilens tätningsring 11 så att den sitter ordentligt och inte är skadad.
- Sätt in oljesilen 10 i oljetanken.
- Sätt oljeledningen i rätt läge. Sätt i och dra åt skruvarna.

Specifikation

Övriga skruvar chassi	M6	10 Nm
-----------------------	----	-------

- Sätt i oljeavtappningsskruven 7 med magneten och den nya tätningsringen och dra åt.

Specifikation

Oljeavtappningsskruv med magnet	M12x1,5	25 Nm
---------------------------------	---------	-------

- Sätt i oljeavtappningsskruven **1** med magneten och den nya tätningringen och dra åt.

Specifikation

Oljeavtappningsskruv med magnet	M22x1,5	35 Nm
---------------------------------	---------	-------

- Skjut in oljesilen **12** i motorhuset med markeringen **TOP** uppåt.
- Kontrollera formringen i locket **3** så att den sitter ordentligt och inte är skadad.
- Sätt locket **3** i rätt läge. Sätt i och dra åt skruvarna.

Specifikation

Skriv kopplingslock	M6	10 Nm
---------------------	----	-------

- Sätt hållaren **6** i rätt läge. Sätt i och dra åt skruvarna **5**.

Specifikation

Övriga skruvar chassi	M8	25 Nm
-----------------------	----	-------

- Sätt i skruven **4** på höger bränsletank och dra åt.

Specifikation

Skriv bränsletank	M8	15 Nm
-------------------	----	-------

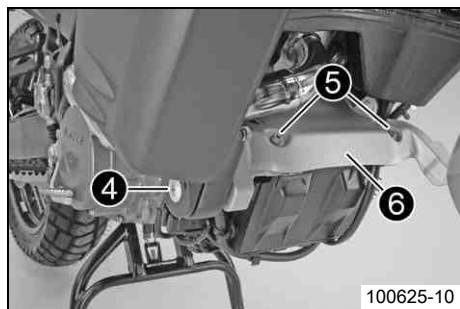
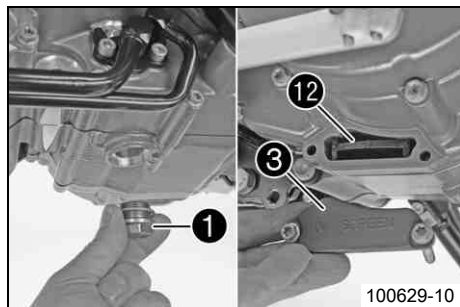

Demontera oljefiltret 🛠️



Varning

Risk för skållskador Motoroljan och växellådsoljan blir mycket varma när motorcykeln körs.

- Använd lämpliga skyddskläder och skyddshandskar. Om skållskador uppstår ska de drabbade ställena spolas med ljummet vatten.



Varning

Risk för miljöskador Miljöfarliga ämnen orsakar miljöskador.

- Oljor, fetter, filter, bränsle, rengöringsmedel, bromsvätska etc ska alltid tas omhand och lämnas in för avfallshantering enligt gällande bestämmelser.

Krav

Underredsskyddet är borttaget.

- Ställ en lämplig behållare under motorn.
- Ta bort skruvarna ①. Ta bort oljefiltrets lock ② med O-ring.

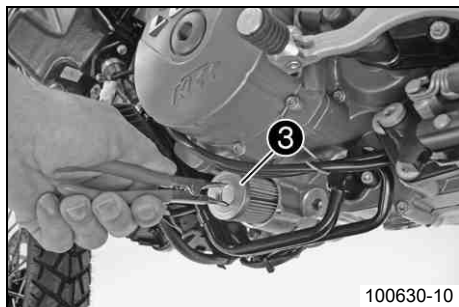
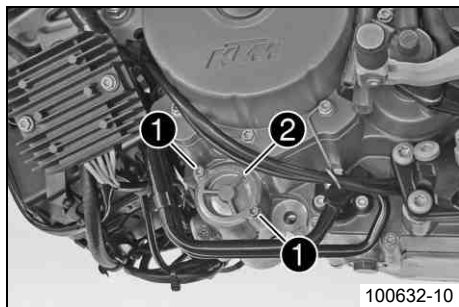

- Dra ut oljefiltret ③ ur oljefiltrets hölje.

Låsringtång omvänd (51012011000)

- Låt motoroljan rinna ut helt.
- Rengör noggrant delarna och tätningssytan.

Montera oljefiltret ↩

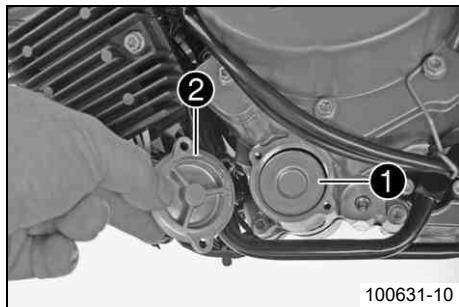

- Sätt in oljefiltret ❶.
- Smörj oljefilterlockets O-ring. Sätt dit oljefilterlocket ❷.
- Sätt i och dra åt skruvarna.

Specifikation

Övriga skruvar motor	M5	6 Nm
----------------------	----	------

Fylla på motorolja ↩

Info

För litet motorolja eller lågkvalitativ motorolja leder till ökat slitage av motorn.



- Oljemängden ska fyllas på i två arbetssteg.

Motorolja	3,0 l	Utomhustempera- tur: ≥ 0 °C	Motorolja (SAE 10W/50) (☞ s 200)
		Utomhustempera- tur: < 0 °C	Motorolja (SAE 5W/40) (☞ s 200)

- Ta ut oljestickan ❶ och fyll på motorolja.

Motorolja (1:a del- mängden) ca	2,50 l	Utomhustempera- tur: ≥ 0 °C	Motorolja (SAE 10W/50) (☞ s 200)
		Utomhustempera- tur: < 0 °C	Motorolja (SAE 5W/40) (☞ s 200)

- Sätt tillbaka oljestickan.
- Palla upp fordonet på mittenstödet. (☞ s 66)



Fara

Risk för förgiftning Motoravgaser är giftiga och kan leda till medvetslöshet och/eller dödsfall.

- När motorn går krävs en tillräckligt kraftig ventilation. Motorn får inte startas eller köras i slutna utrymmen utan lämplig utsugning.

- Starta motorn och låt den gå tills den har nått driftstemperatur.
 - ✓ 6 staplar på temperaturindikeringen lyser.
- Kontrollera att smörjsystemet är tätt.
- Stäng av motorn.
- Ta bort oljestickan och torka av den med en trasa.
- Fyll på motorolja upp till markeringen **MAX** på oljestickan.

Motorolja (2:a delmängden) ca	0,50 l	Utomhustemperatur: $\geq 0\text{ }^{\circ}\text{C}$	Motorolja (SAE 10W/50) (☞ s 200)
		Utomhustemperatur: $< 0\text{ }^{\circ}\text{C}$	Motorolja (SAE 5W/40) (☞ s 200)

- Sätt tillbaka oljestickan.

Fylla på motorolja



Info

För litet motorolja eller lågkvalitativ motorolja leder till ökat slitage av motorn. Motoroljenivån ska korrigeras när motorn är driftsvarm.

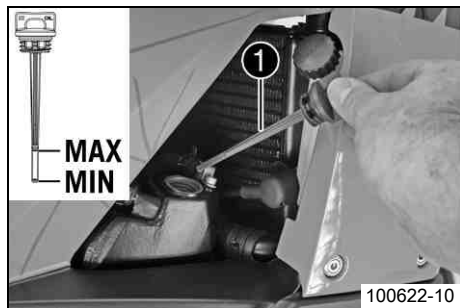

- Ta bort oljestickan ❶ och fyll på motorolja upp till markeringen **MAX**.

Krav

Utomhustemperatur: $\geq 0\text{ }^{\circ}\text{C}$

Motorolja (SAE 10W/50) (☛ s 200)

Krav

Utomhustemperatur: $< 0\text{ }^{\circ}\text{C}$

Motorolja (SAE 5W/40) (☛ s 200)



Info

För en optimal effekt bör inte olika motoroljor blandas.
Vid behov bör ett byte av motorolja göras.

- Sätt tillbaka oljestickan.

Stickanslutning tändkurva

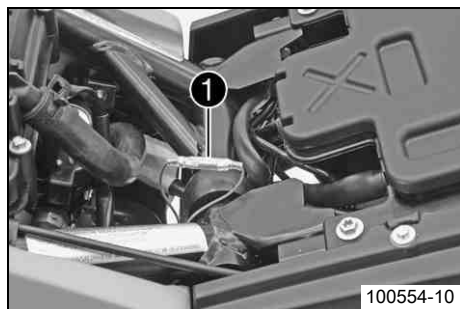

Stickanslutningen ❶ sitter under sadeln vid det övre fjäderbensfästet.

När stickanslutningen lossas aktiveras en tändkurva för bränsle med mindre än 95 oktan (ROZ 95 / RON 95 / PON 91). Motorns prestanda försämras därmed något, men man förhindrar att det dåliga bränslet leder till glödtändningar som orsakar motorskador.

Möjliga tillstånd

- Stickanslutningen har lossats – Bränsle med 80 till 94 oktan (ROZ) kan användas för en tankfyllning.
- Stickanslutningen sitter fast – Bränsle från och med 95 oktan kan användas.

Anpassa tändkurvan till bränslekvaliteten

- Stäng av tändningen genom att vrida den svarta tändningsnyckeln till läget **OFF** ☒.
- Ta bort sadeln. (☞ s 67)

Aktivera tändkurvan för lågoktanigt bränsle:





Observera





Motorskada Dålig bränslekvalitet skadar motorn.





- Fordonet får drivas max. en tankfyllning med bränsle som har mindre än 95 oktan (ROZ 95 / RON 95 / PON 91).
 - Tändkurvan måste vara inställd på lågoktanigt bränsle.
-
- Lossa stickanslutningen ❶. (Bild 100554-10 ☞ s 162)
 - ✓ Stickanslutningen har lossats – Bränsle med 80 till 94 oktan (ROZ) kan användas för en tankfyllning. (☞ s 162)





Aktivera tändkurvan för bränsle från och med 95 oktan (ROZ 95 / RON 95 / PON 91):

- Sätt fast stickanslutningen ❶. (Bild 100554-10 ☞ s 162)
 - ✓ Stickanslutningen sitter fast – Bränsle från och med 95 oktan kan användas. (☞ s 162)
- Montera sadeln. (☞ s 68)

Blinkkod kontrollampa startspärr	 12 Kontrollampan startspärr blinkar 1 gg kort, 1 sekunds paus, 2 ggr kort
Villkor för sättning av fel	Alla tändningsnycklar har inte aktiverats
Blinkkod kontrollampa startspärr	 13 Kontrollampan startspärr blinkar 1 gg kort, 1 sekunds paus, 3 ggr kort
Villkor för sättning av fel	Funktionsfel, antenn startspärrrens styrdon
Blinkkod kontrollampa startspärr	 14 Kontrollampan startspärr blinkar 1 gg kort, 1 sekunds paus, 4 ggr kort
Villkor för sättning av fel	Funktionsfel i transpondern på den svarta tändningsnyckeln
Blinkkod kontrollampa startspärr	 15 Kontrollampan startspärr blinkar 1 gg kort, 1 sekunds paus, 5 ggr kort
Villkor för sättning av fel	Den svarta tändningsnyckeln har inte aktiverats
Blinkkod kontrollampa startspärr	 16 Kontrollampan startspärr blinkar 1 gg kort, 1 sekunds paus, 6 ggr kort
Villkor för sättning av fel	Funktionsfel, kryptering från startspärrstyrdonet till den svarta tändningsnyckeln

Blinkkod kontrollampa startspärr	 21 Kontrollampan startspärr blinkar 2 ggr kort, 1 sekunds paus, 1 gg kort
Villkor för sättning av fel	Startspärrstyrdonet har inte aktiverats
Blinkkod kontrollampa startspärr	 31 Kontrollampan startspärr blinkar 3 ggr kort, 1 sekunds paus, 1 gg kort
Villkor för sättning av fel	Funktionsfel, krypteringsförfrågan från EFI-styrdonet till startspärrstyrdonet
Blinkkod kontrollampa startspärr	 32 Kontrollampan startspärr blinkar 3 ggr kort, 1 sekunds paus, 2 gg kort
Villkor för sättning av fel	Funktionsfel CAN-buss kommunikation
Blinkkod kontrollampa startspärr	 60 Kontrollampan startspärr blinkar 6 ggr kort
Villkor för sättning av fel	Funktionsfel E ² PROM



Blinkkod FI varningslampa (MIL)	 02 FI varningslampan (MIL) blinkar 2 ggr kort
Villkor för sättning av fel	Kopplingskrets pulsgivare - funktionsfel i kopplingskretsen
Blinkkod FI varningslampa (MIL)	 06 FI varningslampan (MIL) blinkar 6 ggr kort
Villkor för sättning av fel	Gasspjällsensor krets A - för låg ingångssignal
	Gasspjällsensor krets A - för hög ingångssignal
Blinkkod FI varningslampa (MIL)	 07 FI varningslampan (MIL) blinkar 7 ggr kort
Villkor för sättning av fel	Gasspjällsensor krets B - för låg ingångssignal
	Gasspjällsensor krets B - för hög ingångssignal
Blinkkod FI varningslampa (MIL)	 09 FI varningslampan (MIL) blinkar 9 ggr kort
Villkor för sättning av fel	Insugningsrörets trycksensor cylinder 1 - för låg ingångssignal
	Insugningsrörets trycksensor cylinder 1 - för hög ingångssignal
Blinkkod FI varningslampa (MIL)	 11 FI varningslampan (MIL) blinkar 1 gg långt, 1 gg kort
Villkor för sättning av fel	Insugningsrörets trycksensor cylinder 2 - för låg ingångssignal
	Insugningsrörets trycksensor cylinder 2 - för hög ingångssignal

Blinkkod FI varningslampa (MIL)	 <p>12 FI varningslampan (MIL) blinkar 1 gg långt, 2 ggr kort</p>
Villkor för sättning av fel	Temperatursensor/kylvätska - för låg ingångssignal
	Temperatursensor/kylvätska - för hög ingångssignal
Blinkkod FI varningslampa (MIL)	 <p>13 FI varningslampan (MIL) blinkar 1 gg långt, 3 ggr kort</p>
Villkor för sättning av fel	Temperatursensor/insugningsluft - för låg ingångssignal
	Temperatursensor/insugningsluft - för hög ingångssignal
Blinkkod FI varningslampa (MIL)	 <p>14 FI varningslampan (MIL) blinkar 1 gg långt, 4 ggr kort</p>
Villkor för sättning av fel	Trycksensor/omgivningsluft - för låg ingångssignal
	Trycksensor/omgivningsluft - för hög ingångssignal
Blinkkod FI varningslampa (MIL)	 <p>15 FI varningslampan (MIL) blinkar 1 gg långt, 5 ggr kort</p>
Villkor för sättning av fel	Lutningssensor - för låg ingångssignal
	Lutningssensor - för hög ingångssignal
Blinkkod FI varningslampa (MIL)	 <p>17 FI varningslampan (MIL) blinkar 1 gg långt, 7 ggr kort</p>
Villkor för sättning av fel	Syresensor cylinder 1, sensor 1 - funktionsfel i kopplingskretsen

Blinkkod FI varningslampa (MIL)	 <p>18 FI varningslampan (MIL) blinkar 1 gg långt, 8 ggr kort</p>
Villkor för sättning av fel	Syresensor cylinder 2, sensor 1 - funktionsfel i kopplingskretsen
Blinkkod FI varningslampa (MIL)	 <p>24 FI varningslampan (MIL) blinkar 2 ggr långt, 4 ggr kort</p>
Villkor för sättning av fel	Spänningsförsörjning - funktionsfel i kopplingskretsen
Blinkkod FI varningslampa (MIL)	 <p>25 FI varningslampan (MIL) blinkar 2 ggr långt, 5 ggr kort</p>
Villkor för sättning av fel	Sidostöd - funktionsfel i kopplingskretsen
Blinkkod FI varningslampa (MIL)	 <p>33 FI varningslampan (MIL) blinkar 3 ggr långt, 3 ggr kort</p>
Villkor för sättning av fel	Insprutningsventil cylinder 1 - funktionsfel i kopplingskretsen
Blinkkod FI varningslampa (MIL)	 <p>34 FI varningslampan (MIL) blinkar 3 ggr långt, 4 ggr kort</p>
Villkor för sättning av fel	Insprutningsventil cylinder 2 - funktionsfel i kopplingskretsen

Blinkkod FI varningslampa (MIL)	 <p>37 FI varningslampan (MIL) blinkar 3 ggr långt, 7 ggr kort</p>
Villkor för sättning av fel	Tändspole cylinder 1 - funktionsfel i kopplingskretsen
Blinkkod FI varningslampa (MIL)	 <p>38 FI varningslampan (MIL) blinkar 3 ggr långt, 8 ggr kort</p>
Villkor för sättning av fel	Tändspole cylinder 2 - funktionsfel i kopplingskretsen
Blinkkod FI varningslampa (MIL)	 <p>41 FI varningslampan (MIL) blinkar 4 ggr långt, 1 ggr kort</p>
Villkor för sättning av fel	Bränslepumpstyrning - avbrott/kortslutning mot jord
	Bränslepumpstyrning - för hög ingångssignal
Blinkkod FI varningslampa (MIL)	 <p>45 FI varningslampan (MIL) blinkar 4 ggr långt, 5 ggr kort</p>
Villkor för sättning av fel	Uppvärmning av syresensor cylinder 1, sensor 1 - avbrott/kortslutning mot jord
	Uppvärmning av syresensor cylinder 1, sensor 1 - för hög ingångssignal
Blinkkod FI varningslampa (MIL)	 <p>46 FI varningslampan (MIL) blinkar 4 ggr långt, 6 ggr kort</p>
Villkor för sättning av fel	Uppvärmning av syresensor cylinder 2, sensor 1 - avbrott/kortslutning mot jord
	Uppvärmning av syresensor cylinder 2, sensor 1 - för hög ingångssignal

Blinkkod FI varningslampa (MIL)	 49 FI varningslampan (MIL) blinkar 4 ggr långt, 9 ggr kort
Villkor för sättning av fel	Gasspjälldon krets A - funktionsfel i kopplingskretsen
Blinkkod FI varningslampa (MIL)	 50 FI varningslampan (MIL) blinkar 5 ggr långt
Villkor för sättning av fel	Gasspjälldon krets B - funktionsfel i kopplingskretsen
Blinkkod FI varningslampa (MIL)	 54 FI varningslampan (MIL) blinkar 5 ggr långt, 4 ggr kort
Villkor för sättning av fel	Sekundärluftventil - avbrott/kortslutning mot jord
	Sekundärluftventil - för hög ingångssignal
Blinkkod FI varningslampa (MIL)	 68 FI varningslampan (MIL) blinkar 6 ggr långt, 8 ggr kort
Villkor för sättning av fel	Insugningsrörets trycksensor cylinder 1 - anslutningen är otät
Blinkkod FI varningslampa (MIL)	 69 FI varningslampan (MIL) blinkar 6 ggr långt, 9 ggr kort
Villkor för sättning av fel	Insugningsrörets trycksensor cylinder 2 - anslutningen är otät

Blinkkod FI varningslampa (MIL)	 81 FI varningslampan (MIL) blinkar 8 ggr långt, 1 gg kort
Villkor för sättning av fel	Styrdon startspärr - funktionsfel i kopplingskretsen
Blinkkod FI varningslampa (MIL)	 91 FI varningslampan (MIL) blinkar 9 ggr långt, 1 gg kort
Villkor för sättning av fel	Funktionsfel CAN-buss kommunikation

Fel	Möjlig orsak	Åtgärd
Motorn roterar ej när elstartknappen trycks	Handhavandefel	– Utför arbetsmomenten för start av motorcykeln. (☞ s 50)
	Batteriet urladdat	– Ladda batteriet. 🛠️ (☞ s 113) – Kontrollera viloströmmen. 🛠️
	Säkring IGNITION, FUEL PUMP eller POWER RELAY har gått	– Byt säkringar i säkringslådan. (☞ s 120)
	Huvudsäkringen har gått sönder	– Byt huvudsäkring. (☞ s 117)
	Tändnings-/styrlåset resp nödavstängningsknappen defekt	– Kontrollera nödavstängningsknappen. 🛠️ – Kontrollera tändnings-/styrlåset. 🛠️
	Säkerhetsstartsystemet defekt	– Kontrollera säkerhetsstartsystemet. 🛠️
	Startspärrstyrdonet har inte aktiverats	– Aktivera startspärrstyrdonet. 🛠️
	Funktionsfel CAN-buss kommunikation	– Kontrollera CAN-busskommunikationen. 🛠️
	Kombinationsinstrumentet är defekt	– Kontrollera kombinationsinstrumentet. 🛠️
	Startspärrstyrdonet är defekt	– Kontrollera startspärrstyrdonet. 🛠️
Motorn roterar bara när kopplingshandtaget används	En växel är ilagd	– Lägg i växellådans friläge.
	Säkerhetsstartsystemet defekt	– Kontrollera säkerhetsstartsystemet. 🛠️
Motorn roterar trots att en växel lagts i	Säkerhetsstartsystemet defekt	– Kontrollera säkerhetsstartsystemet. 🛠️
Motorn roterar, men startar inte	Kopplingen för bränsleslangen är inte ansluten	– Anslut kopplingen för bränsleslangen.
	Kabelhärkans stickanslutning har oxiderat	– Rengör stickanslutningen och behandla den med kontaktsprej.
	Fel i bränsleinsprutningssystemet	– Läs av felminnet med KTM-diagnosverktyget. 🛠️
Motorn har för lite effekt	Lufffiltret mycket smutsigt	– Byt ut lufffiltret. 🛠️

Fel	Möjlig orsak	Åtgärd
Motorn har för lite effekt	Fel i bränsleinsprutningssystemet	– Läs av felminnet med KTM-diagnosverktyget. 🛠️
	Tändkurvan för lågoktanigt bränsle är aktiverad	– Tanka bränsle från och med 95 oktan. – Sätt fast stickanslutningen ❶. (Bild 100554-10 📄 s 162)
Motorn blir ovanligt varm	För lite kylvätska i kylsystemet	– Kontrollera att kylsystemet är tätt. 🛠️ – Kontrollera kylvätskenivån i kylaren.
	Kylarens lameller mycket smutsiga	– Rengör kylarens lameller.
	Skumbildning i kylsystemet	– Tappa av kylvätskan. 🛠️ (📄 s 146) – Fyll på/avlufva kylsystemet. 🛠️ (📄 s 147)
	Vikt eller skadad kylarslang	– Byt ut kylarslangen. 🛠️
	Säkring FAN har gått sönder	– Byt säkringar i säkringslådan. (📄 s 120)
	Termostat defekt	– Kontrollera termostaten. 🛠️
	Defekt på kylarfläktsystemet	– Kontrollera kylarfläktsystemet. 🛠️
	Luft i kylsystemet	– Fyll på/avlufva kylsystemet. 🛠️ (📄 s 147)
FI varningslampan (MIL) lyser eller blinkar	Fel i bränsleinsprutningssystemet	– Läs av felminnet med KTM-diagnosverktyget. 🛠️
Motorn får motorstopp under körningen	Bränslebrist	– Fyll på bränsle. (📄 s 60)
	Säkring IGNITION, FUEL PUMP eller POWER RELAY har gått	– Byt säkringar i säkringslådan. (📄 s 120)
ABS-varningslampan lyser (990 Adventure)	Säkringen ABS har gått	– Byt säkringar ABS. (📄 s 119)
	Hjulvarvtalet på fram- och bakhjul skiljer sig kraftigt åt	– Stanna, slå av tändningen och starta om.
	Funktionsfel i ABS	– Läs av ABS-felminnet med KTM-diagnosverktyget. 🛠️

Fel	Möjlig orsak	Åtgärd
Hög oljeförbrukning	Motoroljenivå för hög	– Kontrollera motoroljenivån. (☞ s 154)
	Motoroljan för tunnflytande (viskositet)	– Byt motorolja och oljefilter, rengör oljesilarna. ☞ (☞ s 155)
Strålkastare och positionsljus fungerar inte	Säkring H/L BEAM, POSITION har gått sönder	– Byt säkringar i säkringslådan. (☞ s 120)
Körriktningsvisare, varningsblinkers, bromsljus och signalhorn fungerar inte	Säkring HORN, BRAKE LIGHT har gått sönder	– Byt säkringar i säkringslådan. (☞ s 120)
Batteriet urladdat	Tändningen inte avstängd när fordonet parkerades	– Ladda batteriet. ☞ (☞ s 113)
	Batteriet laddas inte från generatoren	– Kontrollera laddspänningen. ☞
Kombinationsinstrumentet visar inget på displayen	Säkring ACC1, CLOCK har gått sönder	– Byt säkringar i säkringslådan. (☞ s 120)
Hastighetsmätaren på kombinationsinstrumentet fungerar inte	Kabelhärvan för hjulvarvtalsgivaren är skadad eller stickanslutningen oxide-rad	– Kontrollera hjulvarvtalsgivaren. ☞

Rengöra motorcykeln

Observera

Materialskada Skador och förstöring av komponenter genom högtrycksvätt.

- Rengör aldrig fordonet med en högtrycksvätt eller en kraftig vattenstråle. Genom det höga trycket kan vatten hamna i elektriska komponenter, kontakter, vajrar, lager m m och orsaka störningar. Komponenterna kan förstöras.



Varning

Risk för miljöskador Miljöfarliga ämnen orsakar miljöskador.

- Oljor, fetter, filter, bränsle, rengöringsmedel, bromsvätska etc ska alltid tas omhand och lämnas in för avfallshantering enligt gällande bestämmelser.



Info

Rengör motorcykeln med jämna mellanrum. På så sätt behåller den sitt värde och utseende under en lång tid. Undvik direkt solinstrålning på motorcykeln när du rengör den.

- Före varje rengöring måste avgassystemet stängas till för att förhindra att vatten tränger in i systemet.
- Börja med att ta bort grov smuts med en mjuk vattenstråle.
- Mycket smutsiga ställen ska sprejas in med vanligt rengöringsmedel för motorcyklar och bearbetas med en pensel.

Rengöringsmedel för motorcykel (☞ s 203)



Info

Använd varmt vatten med vanligt rengöringsmedel för motorcyklar och en mjuk svamp. När fordonet har körts på saltade vägar ska det rengöras med kallt vatten. Varmt vatten förstärker saltets frätande effekt.

- När motorcykeln har spolats av noggrant med en mjuk vattenstråle bär den torkas med tryckluft och en trasa.



Varning

Risk för olyckshändelser Minskad bromsverkan p g a våta eller smutsiga bromsar.

- Bromsa försiktigt tills de våta eller nedsmutsade bromsarna är torra resp rena.

- Efter rengöring ska motorcykeln köras en kort sträcka tills motorn har nått driftstemperatur. Använd också bromsarna under körningen.



Info

Tack vare värmen försvinner vattnet även från oåtkomliga ställen på motorn och bromsarna.

- När motorcykeln har svalnat ska alla glid- och lagerställen smörjas.
- Rengör kedjan. (☛ s 80)
- Blanka metalldelar (utom bromsskivan och avgassystemet) ska behandlas med korrosionsskyddsmedel.

Rengörings- och skyddsmedel för metall och gummi (☛ s 203)

- Alla lackerade delar ska behandlas med ett mildt lackskyddsmedel.

Höglanspolityr för lacker (☛ s 202)

- Olja in tänd-/styrlås, tanklåset och sadellåset.

Universal oljesprej (☛ s 203)

Skydd inför vinterkörning

Info

Om motorcykeln används vintertid bör man tänka på saltet som strös ut på gatorna. Motorcykeln bör skyddas mot det aggressiva saltet.

När fordonet har körts på saltade vägar ska det rengöras med kallt vatten. Varmt vatten förstärker saltets frätande effekt.

-
- Rengör motorcykeln. (☛ s 175)
 - Behandla motorn, baksvingen och alla övriga blanka eller förzinkade delar (utom bromsskivorna) med vaxbaserat korrosionsskyddsmedel.

Info

Se till att korrosionsskyddsmedlet inte hamnar på bromsskivorna eftersom bromsverkan reduceras avsevärt.

När motorcykeln har körts på saltade vägar ska den tvättas noggrant med kallt vatten och torkas av.

-
- Rengör kedjan. (☛ s 80)

Förvaring

Info

När motorcykeln inte ska användas under en längre tid bör du utföra eller låta utföra följande åtgärder: Kontrollera motorcykelns alla delar med avseende på funktion och slitage innan du ställer undan den. Eventuella underhållsarbete, reparationer eller ombyggnader bör utföras under avställningstiden. Verkstäderna har då mindre att göra. På så sätt slipper du långa väntetider inför säsongstarten.

- Kör tills bränsletanken är nästan tom så att du kan fylla på nytt bränsle när du börjar använda motorcykeln igen.
- Rengör motorcykeln. (☞ s 175)
- Byt motorolja och oljefilter, rengör oljesilarna. 🛠️ (☞ s 155)
- Kontrollera frostskyddet. 🛠️
- Kontrollera lufttrycket i däcken. (☞ s 108)
- Demontera batteriet. 🛠️ (☞ s 111)
- Ladda batteriet. 🛠️ (☞ s 113)

Specifikation

Förvaringstemperatur batteri utan direkt solinstrålning	0... 35 °C
---	------------

- Förvaringsplatsen bör vara torr. Inga större temperaturväxlingar bör förekomma.
- Palla upp fordonet på mittenstödet. (☞ s 66)
- Täck över motorcykeln med en luftgenomsläpplig presenning eller ett luftgenomsläppligt täcke.

Info

Använd inte lufttätt material som hindrar fukt från att avdunsta och gynnar korrosion. Under avställningstiden bör motorn inte gå under kortare perioder. Motorn värms inte upp tillräckligt. Vattenångan som bildas vid förbränningen kondenseras och gör att ventiler och avgasröret rostar.

Idrifttagande efter förvaring

- Släpp ned fordonet från mittenstödet. (☞ s 66)
- Ladda batteriet. 🛠️ (☞ s 113)
- Montera batteriet. 🛠️ (☞ s 112)
- Ställ in klockan. (☞ s 29)
- Fyll på bränsle. (☞ s 60)
- Utför kontroller inför varje idrifttagande. (☞ s 49)
- Provkör fordonet.

Typ	Tvåcylindrig, fyrtakts bensinmotor, 75° V-placering, vätskekyld
Cylindervolym	999 cm ³
Slag	62,4 mm
Diameter	101 mm
Kompression	11,5:1
Styrning	DOHC, fyra ventiler per cylinder, kedjedrivning
Ventil - diameter	
Utlopp	33 mm
Inlopp	38 mm
Ventilspel	
Utlopp vid: 20 °C	0,25... 0,30 mm
Inlopp vid: 20 °C	0,10... 0,15 mm
Vevaxellager	Glidlager
Vevstakslager	Glidlager
Kolv	Lättmetall, smidd
Kolvring	1 L-ring, 1 övre kompressionsring, 1 oljering
Motorsmörjning	Torrsumpssmörjning med två rotorpumpar
Primärutväxling	35:67
Koppling	Lamellkoppling i oljebad/hydrauliskt manövrerad
Transmission	6-växlad, klokoppling
Utväxlingsförhållande	
1:ans växel	12:35
2:ans växel	15:32
3:ans växel	18:30

4:ans växel	20:27
5:ans växel	24:27
6:ans växel	27:26
Beredning av bränsleluftblandningen	Elektroniskt styrd bränsleinsprutning
Tändsystem	Kontaktfritt styrt helelektroniskt tändsystem med digital tändningsreglering
Generator	12 V, 450 W
Tändstift	NGK LKAR8BI9
Elektrodstånd tändstift	0,8 mm
Kylning	Vätskekyllning, permanent cirkulation av kylvätskan genom vattenpump
Starthjälp	Elstartmotor

Påfyllningsvolym - motorolja

Motorolja	3,0 l	Utomhustemperatur: ≥ 0 °C	Motorolja (SAE 10W/50) (☛ s 200)
		Utomhustemperatur: < 0 °C	Motorolja (SAE 5W/40) (☛ s 200)

Påfyllningsvolym - kylvätska

Kylvätska	2,10 l	Kylvätska (☛ s 199)
		Kylvätska (användningsklar blandning) (☛ s 199)

TEKNISK INFORMATION - ÅTDRAGNINGSMOMENT MOTOR 182

Oljemunstycke	M4	6 Nm	Loctite® 243™
Slangklämma insugningsfläns	M4	1,5 Nm	–
Skruv arreteringsspak	M5	6 Nm	Loctite® 243™
Skruv lagersäkring	M5	6 Nm	Loctite® 243™
Skruv vinkelstuts på ventillocket	M5	3 Nm	Loctite® 243™
Skruv växelavkänningsgivare	M5	3 Nm	Loctite® 243™
Övriga skruvar motor	M5	6 Nm	–
Låsskruv vakuumanslutning	M6	5 Nm	Loctite® 243™
Mutter topplock	M6	8 Nm	–
Skruv frihjulshållare	M6	10 Nm	Loctite® 243™
Skruv frihjulsring	M6	13 Nm	Loctite® 648™
Skruv generatorlock	M6	10 Nm	–
Skruv kamaxelarmkors	M6	10 Nm	–
Skruv kopplingsfjäder	M6	10 Nm	–
Skruv kopplingslock	M6	10 Nm	–
Skruv lagerbult i generatorlocket	M6	10 Nm	Loctite® 243™
Skruv motorhölje	M6	10 Nm	–
Skruv oljepumphus	M6	10 Nm	Loctite® 243™
Skruv pulsgivare	M6	10 Nm	Loctite® 243™
Skruv startmotor	M6	10 Nm	–
Skruv stator	M6	10 Nm	Loctite® 243™
Skruv vattenpumphjul	M6	10 Nm	Loctite® 243™
Skruv vattenpumplock	M6	10 Nm	–
Skruv ventillock	M6	10 Nm	–

TEKNISK INFORMATION - ÅTDRAGNINGSMOMENT MOTOR 183

Skruv växelspak	M6	10 Nm	Loctite® 243™
Skruv växlingsarretering	M6	10 Nm	Loctite® 243™
Stiftskruv topplock i cylindern	M6		Loctite® 243™
Stiftskruv topplock i motorhuset	M6	10 Nm	–
Vakuumslutning	M6	5 Nm	Loctite® 243™
Övriga skruvar motor	M6	10 Nm	–
Oljemunstycke	M6x0,75	4 Nm	Loctite® 243™
Lagerbult styrkedjans spännskena	M8	20 Nm	Loctite® 243™
Lagerbult styrkedjans styrskena	M8	15 Nm	Loctite® 243™
Skruv kamaxelarmkors	M8	1:a steget 10 Nm 2:a steget 18 Nm	–
Skruv kopplingslock	M8	15 Nm	–
Skruv topplock	M8	1:a steget 18 Nm 2:a steget 23 Nm	Loctite® 243™
Stiftskruv avgasrörfläns	M8	15 Nm	–
Lagerbult styrdubbelhjul	M10	30 Nm	–
Låsskruv kopplingsmörjning	M10	15 Nm	–
Mutter topplock (utsidan)	M10	1:a steget 23 Nm 2:a steget 34 Nm	Gäller endast vid användning av Ringnyckel 13 mm (60029081000)
			Smord med motorolja

TEKNISK INFORMATION - ÅTDRAGNINGSMOMENT MOTOR 184

Mutter topplock på kedjeschaktet	M10	1:a steget 25 Nm 2:a steget 38 Nm	Smord med motorolja
Stiftskruv topplock i motorhuset	M10	20 Nm	–
Oljetryckskontakt	M10x1	10 Nm	–
Skruv vevstakslager	M10x1	1:a steget 25 Nm 2:a steget 30 Nm 3:e steget 60°	–
Låsskruv topplock (2:a cylindern)	M12x1,5	25 Nm	–
Temperatursensor/kylvätska	M12x1,5	12 Nm	–
Tändstift	M12x1,5	12 Nm	–
Låsskruv oljefilterhus	M14x1,5	15 Nm	Loctite® 243™
Avluftningsstuts generatorlock	M16x1,5	10 Nm	Loctite® 243™
Låsskruv styrkedjespännare	M16x1,5	20 Nm	–
Skruv rotor	M16x1,5	150 Nm	Loctite® 243™
Inskruvningsstuts kylsystem	M20x1,5	10 Nm	Loctite® 577
Mutter balansaxel	M20x1,5	120 Nm	Loctite® 243™
Mutter framdrev	M20x1,5	100 Nm	Loctite® 243™
Mutter kopplingsmedbringare	M22x1,5	130 Nm	Loctite® 243™
Oljeavtappningsskruv med magnet	M22x1,5	35 Nm	–
Skruv i generatorlocket	M24x1,5	8 Nm	–
Mutter primärhjul	M33LHx1,5	130 Nm	Loctite® 243™

Ram	Ramrör av krom-molybden-stålrör, med pulverbeläggning
Gaffel	WP Suspension Up Side Down 4860 MXMA PA
Fjäderben	WP Suspension PDS 5018 DCC PA
Fjädersväg (990 Adventure)	
fram	210 mm
Fjädersväg (990 Adventure R)	
fram	265 mm
Fjädersväg (990 Adventure)	
bak	210 mm
Fjädersväg (990 Adventure R)	
bak	265 mm
Bromsanläggning	
fram	Dubbel skivbroms med bromsok och bromsskivor med flytande lagring
bak	Enkel skivbroms med bromsok och bromsskivor med flytande lagring
Bromsanläggning (990 Adventure)	
Två av varandra oberoende bromskretsar med ABS (låsningsfritt bromssystem) - Brembo/Bosch	
Bromsanläggning (990 Adventure R)	
Två av varandra oberoende bromskretsar utan ABS (låsningsfritt bromssystem)	
Bromsskivor - diameter	
fram	300 mm
bak	240 mm
Bromsskivor, slitagegräns	
fram	4,5 mm

Bromsskiva - slitagegräns	
bak	4,5 mm
Däcktryck utan passagerare	
fram	2,4 bar
bak	2,6 bar
Däcktryck med passagerare/max tillåten lastvikt	
fram	2,4 bar
bak	2,8 bar
Sekundärutväxling	16:42
Kedja	5/8 x 5/16" X-ring
Styrhuvudvinkel	63,4°
Hjulbas	1 570 mm
Sitthöjd utan last (990 Adventure)	880 mm
Sitthöjd utan last (990 Adventure R)	920 mm
Markfrigång utan last (990 Adventure)	261 mm
Markfrigång utan last (990 Adventure R)	316 mm
Vikt utan bränsle ca (990 Adventure)	209 kg
Vikt utan bränsle ca (990 Adventure R)	207 kg
Maximal tillåten axellast fram	200 kg
Maximal tillåten axellast bak	250 kg
Maximal tillåten totalvikt	430 kg

Batteri	YTZ14S	Batterispänning: 12 V Märkkapacitet: 11,2 Ah underhållsfri
---------	--------	--

Säkring	58011109110	10 A
Säkring	58011109115	15 A
Säkring	58011109125	25 A
Säkring	58011109130	30 A
Säkring	58011109140	40 A

Lampor

Halvljus	H7 / sockel PX26d	12 V 55 W
Helljus	H3 / sockel PK22s	12 V 55 W
Positionsljus	W5W / sockel W2,1x9,5d	12 V 5 W
Instrumentbelysning och kontrollampor	LED	
Körriktningsvisare	RY10W / sockel BAU15s	12 V 10 W
Bakljus	WR5W / sockel W2,1x9,5d	12 V 5 W
Bromsljus	PR21W / sockel BAW15s	12 V 21 W
Nummerskyltsbelysning	W5W / sockel W2,1x9,5d	12 V 5 W

Däck

Däck, fram	Däck, bak	Krav
90/90 - 21 M/C 54V TL Pirelli SCORPION MT 90 A/T	150/70 R 18 M/C 70V TL Pirelli SCORPION MT 90 A/T	
90/90 - 21 M/C 54S M+S TT Continental TKC 80	150/70 B 18 M/C 70Q M+S TT Continental TKC 80	Alternativa däck upp till max: 160 km/h
För ytterligare information, se avsnittet Service på: http://www.ktm.com		

Påfyllningsvolym - bränsle

Volym bränsletank, totalt ca	20 l	Högoktanigt bränsle, blyfritt (RON 95) (☛ s 199)
Bränslereserv ca	4 l	

990 Adventure

Gaffelns artikelnummer	14.18.7E.24
Gaffel	WP Suspension Up Side Down 4860 MXMA PA
Kompressionsdämpning	
Komfort	20 klickningar
Standard	15 klickningar
Sport	10 klickningar
Max tillåten lastvikt	10 klickningar
Returdämpning	
Komfort	23 klickningar
Standard	18 klickningar
Sport	13 klickningar
Max tillåten lastvikt	13 klickningar
Fjäderförspänning - Preload Adjuster	
Komfort	5 varv
Standard	5 varv
Sport	8 varv
Max tillåten lastvikt	7 varv
Fjäderlängd med förspänningshylsa/förspänningshylsor	468 mm
Fjäderkonstant	
Mjuk	4,6 N/mm
Genomsnittlig (standard)	4,8 N/mm
Hård	5,0 N/mm
Gaffellängd	880 mm

Luftkamarlängd	100 ⁺³⁰ ₋₂₀ mm	
Gaffelolja per gaffelben	655 ml	Gaffelolja (SAE 5) (☛ s 198)

990 Adventure R

Gaffelns artikelnummer	14.18.7E.25
Gaffel	WP Suspension Up Side Down 4860 MXMA PA
Kompressionsdämpning	
Komfort	20 klickningar
Standard	15 klickningar
Sport	10 klickningar
Max tillåten lastvikt	10 klickningar
Returdämpning	
Komfort	23 klickningar
Standard	18 klickningar
Sport	13 klickningar
Max tillåten lastvikt	13 klickningar
Fjäderförspänning - Preload Adjuster	
Komfort	5 varv
Standard	5 varv
Sport	8 varv
Max tillåten lastvikt	7 varv
Fjäderlängd med förspänningshylsa/förspänningshylsor	488 mm
Fjäderkonstant	

Mjuk	4,6 N/mm
Genomsnittlig (standard)	4,8 N/mm
Hård	5,0 N/mm
Gaffellängd	935 mm
Luftkammarlängd	100 ⁺³⁰ ₋₂₀ mm
Gaffelolja per gaffelben	655 ml
	Gaffelolja (SAE 5) (☛ s 198)

990 Adventure

Fjäderbenets artikelnummer	12.18.7E.08
Fjäderben	WP Suspension PDS 5018 DCC PA
Kompressiondämpning, låg hastighet	
Komfort	25 klickningar
Standard	20 klickningar
Sport	15 klickningar
Max tillåten lastvikt	15 klickningar
Kompressionsdämpning, hög hastighet	
Komfort	2 varv
Standard	1,5 varv
Sport	1 varv
Max tillåten lastvikt	1 varv
Returdämpning	
Komfort	20 klickningar
Standard	15 klickningar
Sport	10 klickningar
Max tillåten lastvikt	10 klickningar
Fjäderförspänning - Preload Adjuster	
Komfort	4 varv
Standard	4 varv
Sport	8 varv
Max tillåten lastvikt	16 varv
Fjäderkonstant	

Mjuk	140 N/mm
Genomsnittlig (standard)	150 N/mm
Fjäderlängd	225 mm
Gastryck	10 bar
Statiskt häng	25 mm
Monteringslängd	372 mm
Stötdämparolja (☛ s 201)	SAE 2,5

990 Adventure R

Fjäderbenets artikelnummer	12.18.7E.09
Fjäderben	WP Suspension PDS 5018 DCC PA
Kompressiondämpning, låg hastighet	
Komfort	25 klickningar
Standard	20 klickningar
Sport	15 klickningar
Max tillåten lastvikt	15 klickningar
Kompressionsdämpning, hög hastighet	
Komfort	2 varv
Standard	1,5 varv
Sport	1 varv
Max tillåten lastvikt	1 varv
Returdämpning	
Komfort	20 klickningar
Standard	15 klickningar

Sport	10 klickningar
Max tillåten lastvikt	10 klickningar
Fjäderförspänning - Preload Adjuster	
Komfort	4 varv
Standard	4 varv
Sport	8 varv
Max tillåten lastvikt	10 varv
Fjäderkonstant	
Mjuk	130 N/mm
Genomsnittlig (standard)	140 N/mm
Hård	150 N/mm
Fjäderlängd	265 mm
Gasträck	10 bar
Statiskt häng	25 mm
Monteringslängd	392 mm
Stötdämparolja (☛ s 201)	SAE 2,5

TEKNISK INFORMATION - ÅTDRAGNINGSMOMENT CHASSI 195

Skruv sidostödsbrytare	M4	2 Nm	–
Ekernipplar	M5	5 Nm	–
Skruv bränslegivare	M5	3 Nm	–
Skruv fotbromspedalens trampyta	M5	6 Nm	Loctite® 243™
Skruv hållare för hjulvartalsgivare fram	M5	4 Nm	Loctite® 243™
Skruv kabelföring hjulvarvtalsgivare bak	M5	3 Nm	–
Skruv tanklock	M5	5 Nm	–
Mutter bakljus	M6	8 Nm	–
Mutter fastsättning av ABS-enhet	M6	8 Nm	–
Mutter pluspolsförlängning	M6	4 Nm	–
Skruv bromsledningshållare nedtill på gaffelkronan	M6	8 Nm	Loctite® 243™
Skruv bromsskiva bak	M6	14 Nm	Loctite® 243™
Skruv bromsskiva fram	M6	14 Nm	Loctite® 243™
Skruv bränslekran	M6	6 Nm	–
Skruv bränslepump	M6	6 Nm	–
Skruv fotbromscyliner	M6	10 Nm	Loctite® 243™
Skruv hjulvarvtalsgivare bak	M6	8 Nm	Loctite® 243™
Skruv hållare för avgasrör	M6	12 Nm	Loctite® 243™
Skruv kabel-/ledningsdragning till övre gaffelkrona	M6	8 Nm	Loctite® 243™
Skruv kedjeskydd	M6	6 Nm	Loctite® 243™
Skruv kedjestyrning	M6	6 Nm	Loctite® 243™
Skruv magnethållare på sidostödet	M6	6 Nm	Loctite® 243™
Skruv värmeskyddsplåt på grenröret	M6	8 Nm	–

TEKNISK INFORMATION - ÅTDRAGNINGSMOMENT CHASSI 196

Skruvförband hjulvarvtalsgivare fram	M6	6 Nm	–
Övriga muttrar chassi	M6	15 Nm	–
Övriga skruvar chassi	M6	10 Nm	–
Mutter grenrör på topplocket	M8	Åtdragningsföljd: Dra åt muttrarna jämnt. Plå- ten får inte böjas.	–
Skruv avgasklämma	M8	8 Nm	–
Skruv axelklämma	M8	15 Nm	–
Skruv bromsok fram	M8	25 Nm	Loctite® 243™
Skruv bränsletank	M8	15 Nm	–
Skruv fjäderhållare på sidostödets kon- sol	M8	25 Nm	Loctite® 243™
Skruv fotpinnsfäste bak	M8	25 Nm	Loctite® 243™
Skruv gaffelrör	M8	20 Nm	–
Skruv nedre gaffelkrona	M8	15 Nm	–
Skruv styrets klämelement	M8	20 Nm	–
Skruv tändningslås (engångsskruv)	M8		Loctite® 243™
Skruv underredsskydd	M8	25 Nm	Loctite® 243™
Skruv övre gaffelkrona	M8	20 Nm	–
Övriga muttrar chassi	M8	30 Nm	–
Övriga skruvar chassi	M8	25 Nm	–
Skruv motorfäste	M10	45 Nm	–
Skruv sidostöd	M10	35 Nm	Loctite® 243™
Skruv sidostödets fästplatta	M10	40 Nm	Loctite® 243™
Skruv sidostödets konsol	M10	45 Nm	Loctite® 243™

TEKNISK INFORMATION - ÅTDRAGNINGSMOMENT CHASSI 197

Skruv styrhållare	M10	20 Nm	–
Övriga muttrar chassi	M10	50 Nm	–
Övriga skruvar chassi	M10	45 Nm	–
Mutter bakdrevsskruv	M10x1,25	50 Nm	Loctite® 243™
Skruv ramarm	M10x1,25	45 Nm	Loctite® 243™
Oljeavtappningsskruv med magnet	M12x1,5	25 Nm	–
Skruv fjäderben nedtill	M14x1,5	80 Nm	Gångorna smorda
Skruv fjäderben upptill	M14x1,5	80 Nm	Gångorna smorda
Mutter uttag	M18x1	4 Nm	–
Syresensor	M18x1,5	45 Nm	–
Mutter baksvingsbult	M19x1,5	130 Nm	Gångorna smorda
Skruv styrhuvud upptill	M20x1,5	12 Nm	–
Mutter hjulaxel bak	M25x1,5	90 Nm	Gångorna smorda
Skruv hjulaxel fram	M25x1,5	45 Nm	–

Bromsvätska DOT 4 / DOT 5.1

enligt

- DOT

Specifikation

- Använd endast bromsvätska som motsvarar den angivna standarden (se uppgifter på behållaren) och har motsvarande egenskaper. KTM rekommenderar produkter från **Castrol** och **Motorex®**.

Leverantör

Castrol

- RESPONSE BRAKE FLUID SUPER DOT 4

Motorex®

- Brake Fluid DOT 5.1

Gaffelolja (SAE 5)

enligt

- SAE (☛ s 204) (SAE 5)

Specifikation

- Använd endast oljor som motsvarar angivna standarder (se uppgifter på behållaren) och har motsvarande egenskaper. KTM rekommenderar produkter från **Motorex®**.

Leverantör

Motorex®

- Racing Fork Oil

Hydraulolja (15)

enligt

- ISO VG (15)

Specifikation

- Använd endast hydraulolja som motsvarar den angivna standarden (se uppgifter på behållaren) och har motsvarande egenskaper. KTM rekommenderar produkter från **Motorex®**.

Leverantör

Motorex®

- Hydraulic Fluid 75

Högoktanigt bränsle, blyfritt (RON 95)

enligt

- DIN EN 228 (RON 95)

Kylvätska

Specifikation

- Använd endast lämplig kylvätska (även i varma länder). Dåliga frostskyddsmedel kan förorsaka korrosion och skumbildning. KTM rekommenderar produkter från **Motorex®**.

Blandningsförhållande

Frostskydd: -25... -45 °C	50 % korrosions-/frostskyddsmedel 50 % destillerat vatten
---------------------------	--

Kylvätska (användningsklar blandning)

Frostskydd	-40 °C
------------	--------

Leverantör

Motorex®

- Anti Freeze

Motorolja (SAE 10W/50)

enligt

- JASO T903 MA (☛ s 204)
- SAE (☛ s 204) (SAE 10W/50)

Specifikation

- Använd endast motoroljor som motsvarar angivna standarder (se uppgifter på behållaren) och har motsvarande egenskaper. KTM rekommenderar produkter från **Motorex®**.

Helsyntetisk motorolja

Leverantör

Motorex®

- Power Synt 4T

Motorolja (SAE 5W/40)

enligt

- JASO T903 MA (☛ s 204)
- SAE (☛ s 204) (SAE 5W/40)

Specifikation

- Använd endast motoroljor som motsvarar angivna standarder (se uppgifter på behållaren) och har motsvarande egenskaper. KTM rekommenderar produkter från **Motorex®**.

Helsyntetisk motorolja

Leverantör

Motorex®

- Power Synt 4T

Stötdämparolja (SAE 2,5) (50180342S1)

enligt

- SAE (☛ s 204) (SAE 2,5)

Specifikation

- Använd endast oljor som motsvarar angivna standarder (se uppgifter på behållaren) och har motsvarande egenskaper.

Höglanspolityr för lacker

Specifikation

- KTM rekommenderar produkter från **Motorex®**.

Leverantör

Motorex®

- Moto Polish

Kedjerengöringsmedel

Specifikation

- KTM rekommenderar produkter från **Motorex®**.

Leverantör

Motorex®

- Chain Clean 611

Kedjesprej onroad

Specifikation

- KTM rekommenderar produkter från **Motorex®**.

Leverantör

Motorex®

- Chain Lube 622 Strong

Långtidsfett

Specifikation

- KTM rekommenderar produkter från **Motorex®**.

Leverantör

Motorex®

- Fett 2000

Rengörings- och skyddsmedel för metall och gummi

Specifikation

- KTM rekommenderar produkter från **Motorex®**.

Leverantör

Motorex®

- **Protect & Shine 645**

Rengöringsmedel för motorcykel

Specifikation

- KTM rekommenderar produkter från **Motorex®**.

Leverantör

Motorex®

- **Moto Clean 900**

Universal oljesprej

Specifikation

- KTM rekommenderar produkter från **Motorex®**.

Leverantör

Motorex®

- **Joker 440 Universal**

SAE

SAE-viskositetsklasserna har framtagits av Society of Automotive Engineers och delar in oljor efter deras viskositet. Viskositeten beskriver bara en oljas egenskap och ger ingen upplysning om kvaliteten.

JASO T903 MA

Olika tekniska utvecklingstendenser ledde till en egen specifikation för fyrtaktsmotorcyklar - standarden JASO T903 MA. I fyrtaktsmotorcyklar användes tidigare motorolja för personbilar eftersom det saknades en egen specifikation för motorcyklar. För bilmotorer är långa underhållsintervaller viktiga. För motorcykelmotorer är högt effektutbyte och höga varvtal viktigt. I de flesta motorcyklarna används motorolja för smörjning av transmissionen och kopplingen. Standarden JASO MA tar hänsyn till dessa speciella krav.

A		Bromshandtag	19
ABS	87	inställning av spel	90
Arbetsregler	9	kontroll av spel	89
Avsedd användning	8	Bromsljuslampa	
B		byte	130
Bagage	47	Bromsskivor	
Bakdrev		kontroll	88
kontroll	84	Bromsvätska	
Bakhjul		påfyllning av bakbromsen	95
demontering	102	påfyllning av frambromsen	91
montering	103	Bromsvätskans nivå	
Bakljuslampa		kontroll av bakbromsen	94
byte	129	kontroll av frambromsen	90
Batteri		Bruksanvisning	11
demontering	111	Bränslekranar	40
laddning	113	C	
montering	112	Chassinummer	16
Blinkersomkopplare	21	D	
Blinkkod		Display	27
motorstyrning	166-171	Drivmedel	8
startspärr	164-165	Däckens skick	
Bromsar	56	kontroll	106
Bromsbelägg		Däcktryck	
kontroll av bakbromsen	97	kontroll	108
kontroll av frambromsen	93		

E

Ekerspänning

kontroll 109

Elstartknapp 24

F

Felsökning 172-174

Fjäderben 68

inställning av fjäderförspänning 76

inställning av kompressionsdämpning, hög hastighet 74

inställning av kompressionsdämpning, låg hastighet 72

inställning av returdämpning 75

kompressionsdämpning allmänt 72

Fjäderbenets artikelnummer 18

Fordon

lasta 47

nedsläppning från mittenstödet 66

uppallning på mittenstödet 66

Fordonsbild

sett bakifrån, höger sida 14

sett framifrån, vänster sida 12

Fotbromspedal 41

kontroll av spel 93

Framdrev

kontroll 84

Framhjul

demontering 98

montering 100

Frostskydd

kontroll 143

Förvaring 178

Förvaringsfack

låsning 38

montering 137

stängning 39

ta av och häng åt sidan 136

upplåsning 37

öppning 38

G

Gaffel 68

avlufta gaffelbenen 77

inställning av gaffelns fjäderförspänning 71

inställning av kompression 69

inställning av returdämpning 70

rengöring av dammtätningar 78

Gaffelns artikelnummer 18

Garanti 8

Gasvajer, spel

inställning 153

kontroll 152

Gummidämpare bakhjulsnav			
kontroll	105		
H			
Halvljuslampa			
byte	126		
Handtag	39		
Helljuslampa			
byte	125		
Huvudsåkring			
byte	117		
I			
Idrifttagande			
anvisningar för det första idrifttagandet	45		
efter förvaring	179		
kontroller före varje idrifttagande	49		
Inbromsning	56		
K			
Kedja			
kontroll	84		
kontroll av nedsmutsning	80		
rengöring	80		
Kedjespänning			
inställning	82		
kontroll	81		
Knapp för ljusstuta	20		
Kombinationsinstrument	24		
display	27		
funktionsknappar	25		
hastighetsmätare	28		
inställning av kilometer/engelsk mil	28		
inställning av klockan	29		
inställning av temperaturenhet	32		
inställning/återställning av visningsläget TRIP 1	30		
inställning/återställning av visningsläget TRIP 2	31		
klocka	29		
kontrollampor	26		
temperaturmätare för kylvätskan	34		
varning för vägghalka	33		
varvtalsmätare	25		
visningsläge omgivningstemperatur	32		
visningsläge ODO	30		
visningsläge TRIP F	32		
Kontrollampor	26		
Koppling			
kontroll/åtgärd av vätskenivå	152		
Kopplingshandtag	19		
inställning	151		
Kylargaller			
demontering	150		
montering	151		
Kylsystem	140		
påfyllning/avlufning	147		

Kylvätska			
avtappning	146	
Kylvätskenivå			
kontroll	143	
kontroll i expansionskärlet	141	
Körning	52	
börja köra	52	
L			
Lampa för körriktningsvisare			
byte	128	
Lampa för positionsljuset i strålkastaren			
byte	127	
Ljusomkopplare	20	
Låsningsfritt bromssystem	87	
M			
Miljö	10	
Mittenstöd	43	
Motor			
inkörning	46	
Motorcykel			
rengöring	175	
Motornummer	17	
Motorolja			
avtappning	155	
byte	155	
påfyllning	160-161	
Motoroljenivå			
kontroll	154	
N			
Nyckelnummer	17	
Nödavstängningsknapp	23	
O			
Oljefilter			
byte	155	
demontering	158	
montering	160	
Oljesilar			
rengöring	155	
P			
Pakethållarplatta	40	
Parkera	58	
Passagerarfotpinne	43	
R			
Rengöring	175-176	
Reservdelar	8	
S			
Sadel			
borttagning	67	
montering	68	
Sadellås	37	

Serviceschema	63-65
Sidokåpa fram	
demontering	123
montering	123
Sidostöd	42
Signalhornsknapp	21
Skydd inför vinterkörning	177
Stanna	58
Starta motorcykeln	50
Startspärr	23
Strålkastare	
inställning av räckvidd	132
Strålkastarinställning	
kontroll	131
Strålkastarmask med strålkastare	
demontering	124
montering	125
Styrhuvudets lagospel	
kontroll	79
Styrlås	22
Säkringar	
byte i säkringslådan	120
Säkringar ABS	
byte	119

T

Tanka	
bränsle	60
Tanklock	
stängning	36
öppning	35
Teknisk information	
chassi	185-188
fjäderben	192-194
gaffel	189-191
motor	180-181
åtdragningsmoment chassi	195-197
åtdragningsmoment motor	182-184
Tillbehör	8
Transport	9
Typskylt	16
Tändkurva	
anpassning till bränslekvaliteten	163
stickanslutning	162
Tändningslås	22
Tändningsnyckel	
aktivering/avaktivering	132
U	
Underhåll	8
Underredsskydd	
demontering	110

montering	110
Underredsskydd höger	
demontering	116
montering	116
Uttag för elektriska tillbehör	34
V	
varning för våghalka	33
Varningsblikker	35
Varningsblikkerknapp	35
Varvtalsmätare	25
Verktyg som följer med fordonet	44
Vänster bränsletank	
demontering	137
montering	139
Växelspak	41
Växla	52



3211514sv



10/2009 Foto: Mitterbauer



KTM-Sportmotorcycle AG
5230 Mattighofen/Österreich
<http://www.ktm.com>